

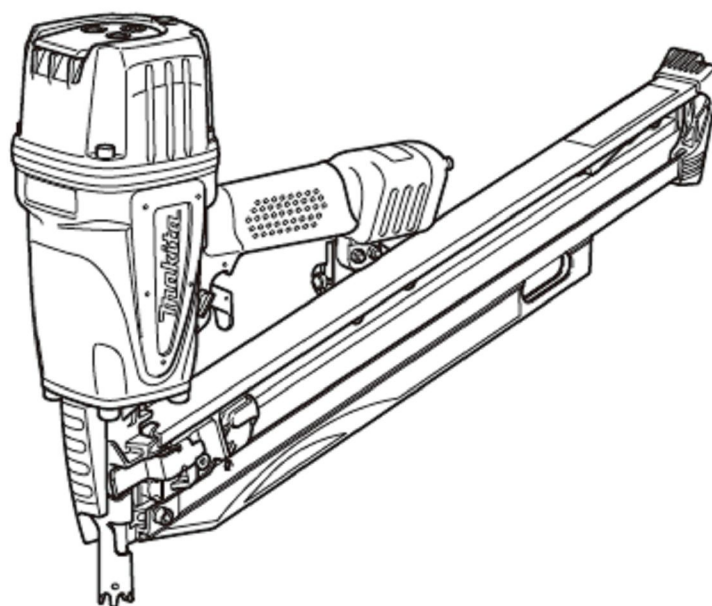

INSTRUKCJA UŻYTKOWANIA GWOŹDZIAREK PNEUMATYCZNYCH

MODELE: AN923/AN943

AN923
AN943



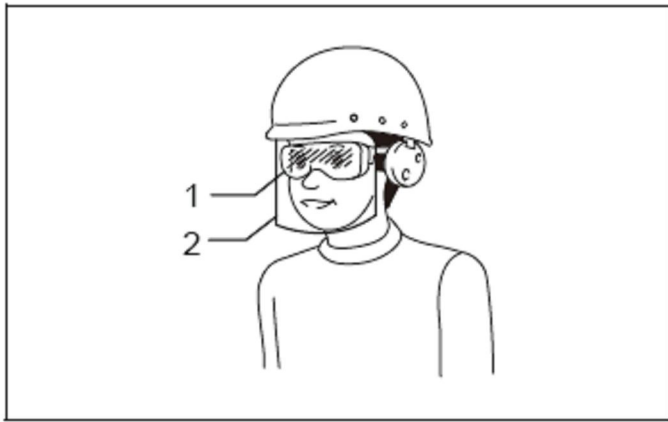

1

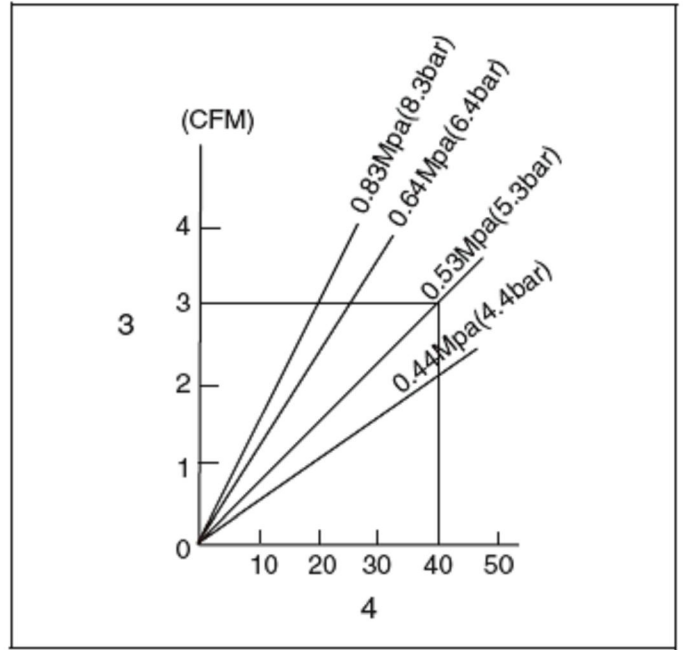

2

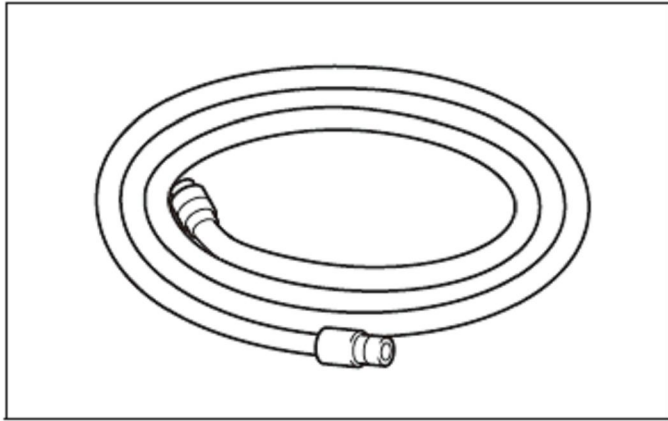

3

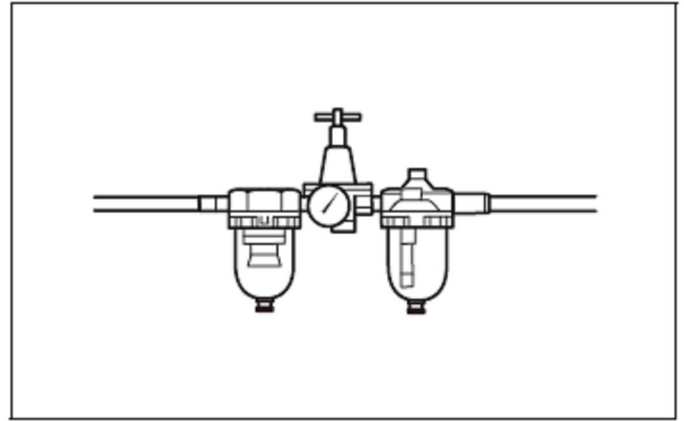

4

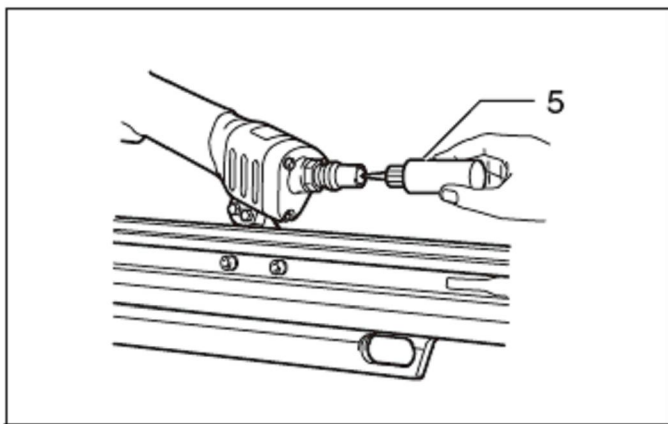

5

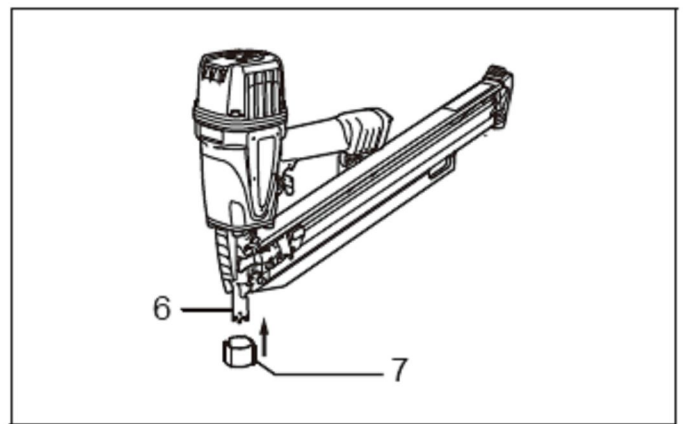

6

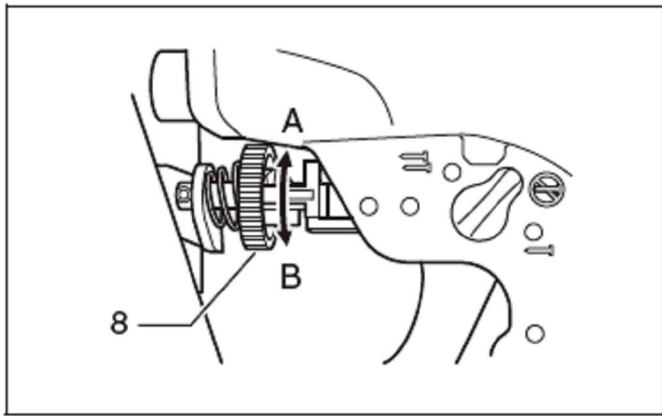

7

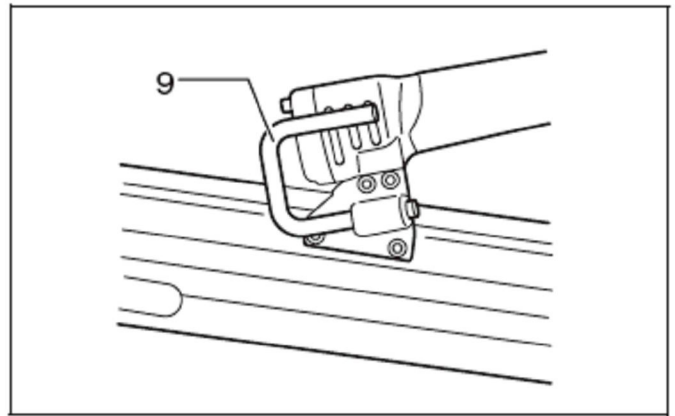

8

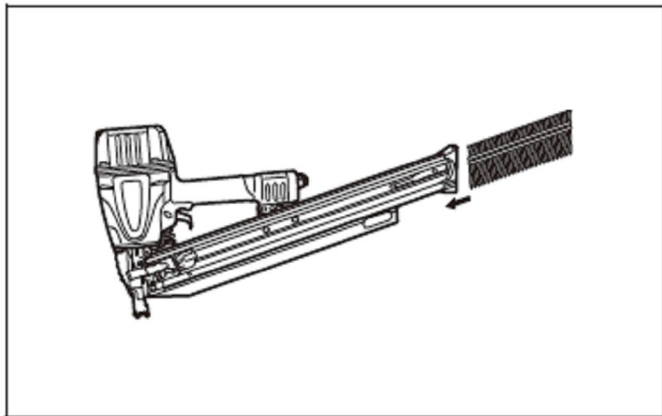

9

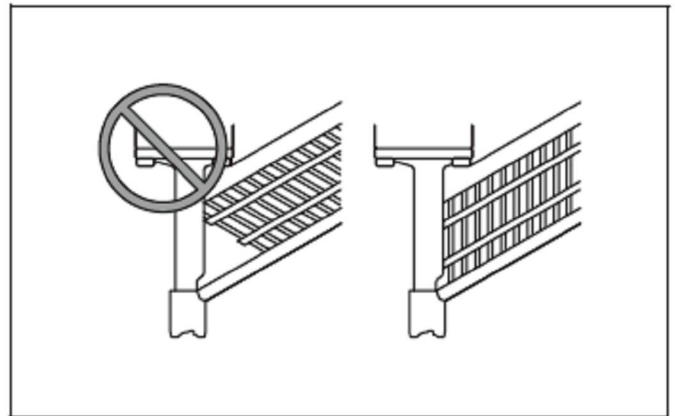

10

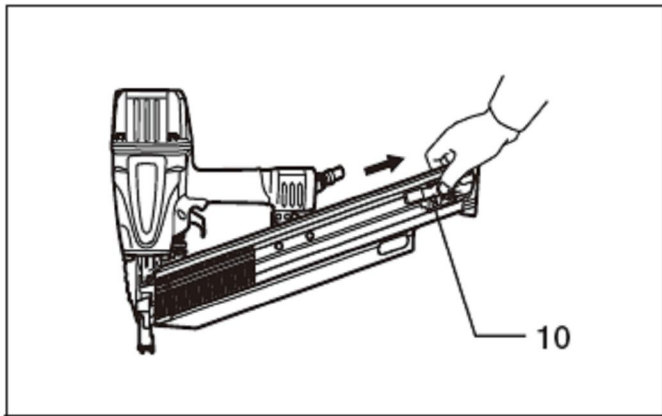

11

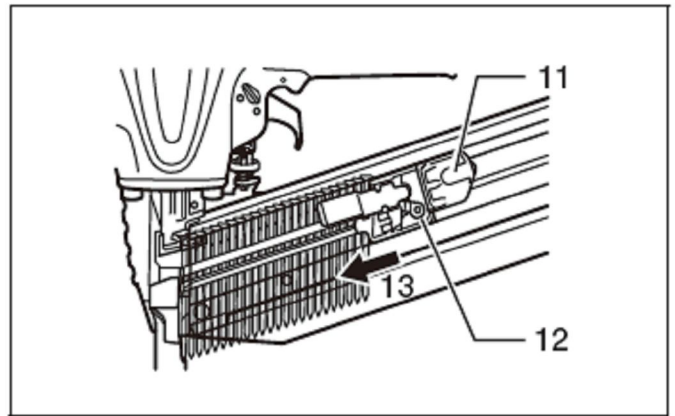

12

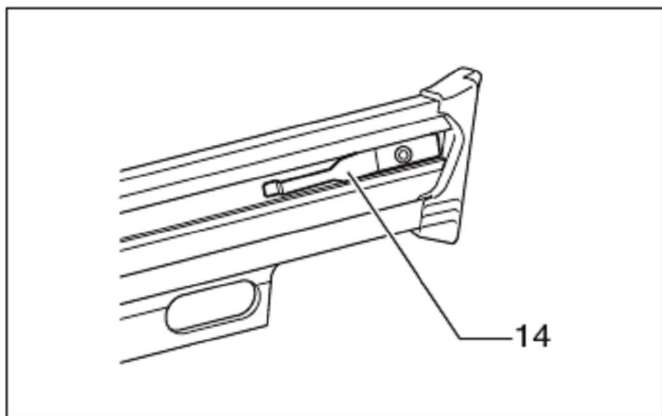

13

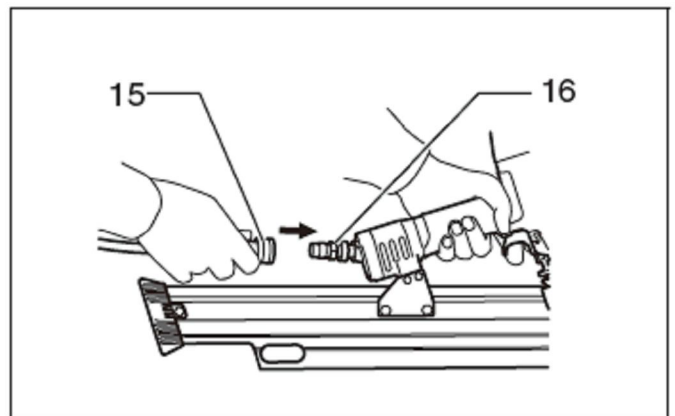

14

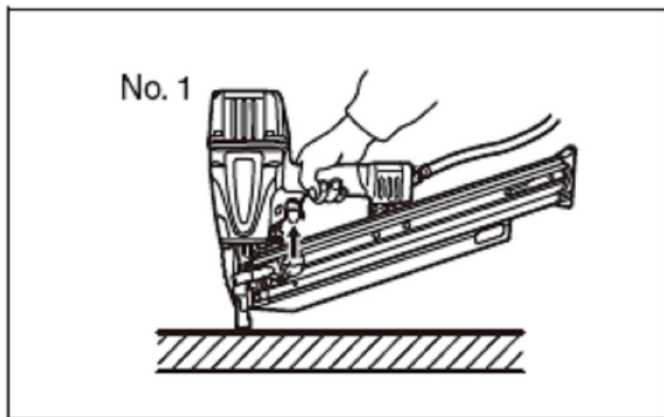

15

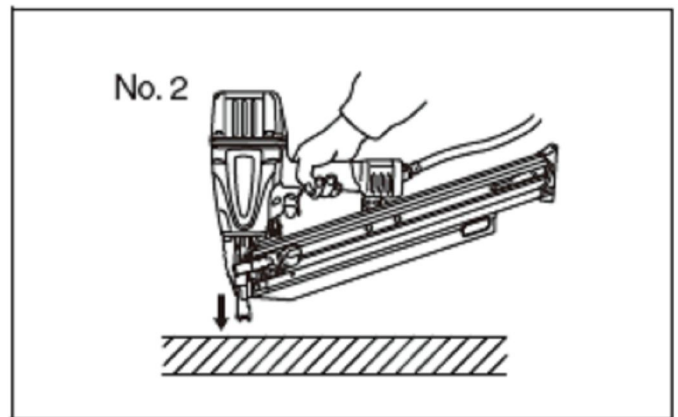

16

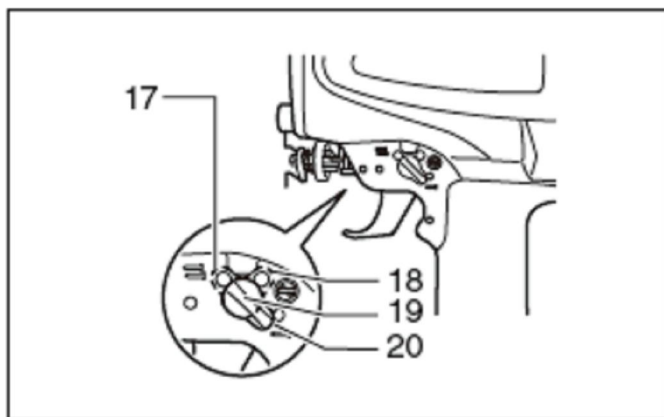

17

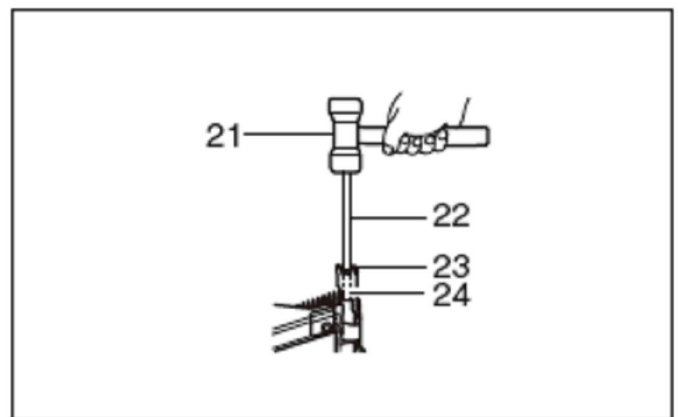

18

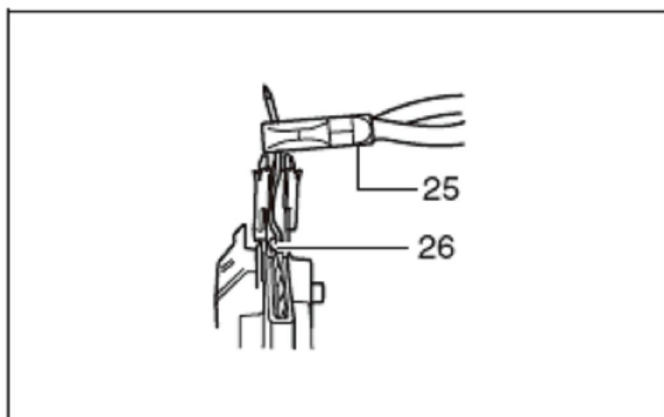

19

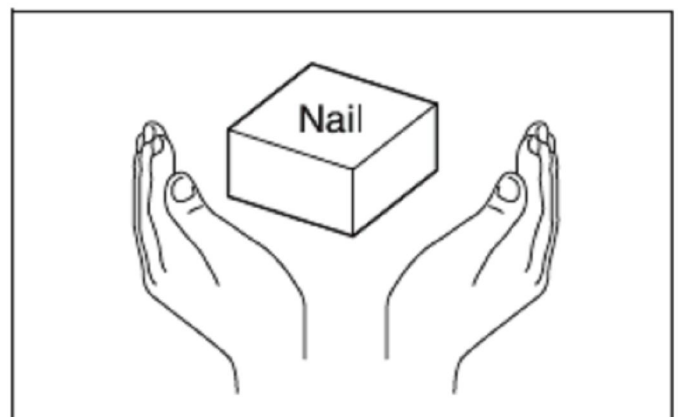

20

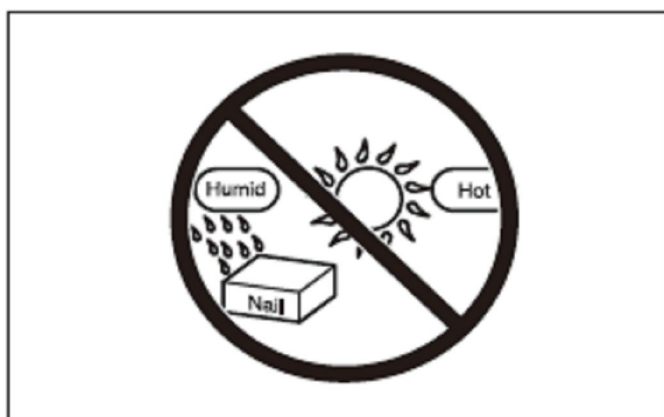

21

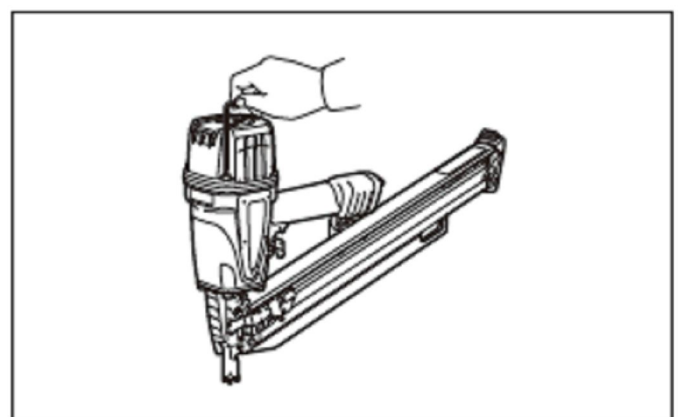

22

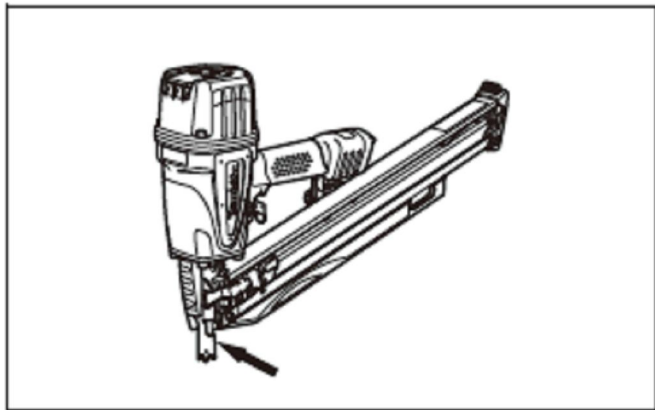

23

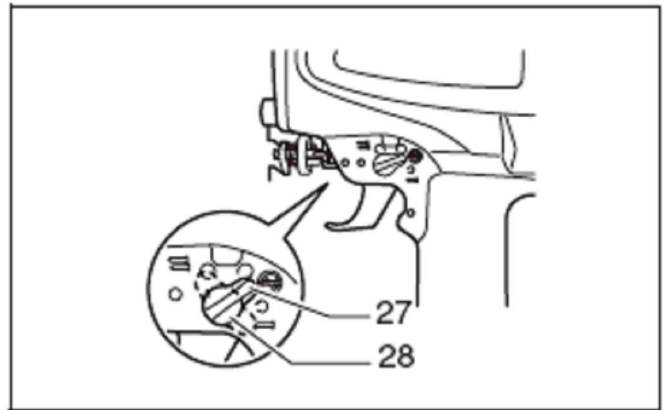

24

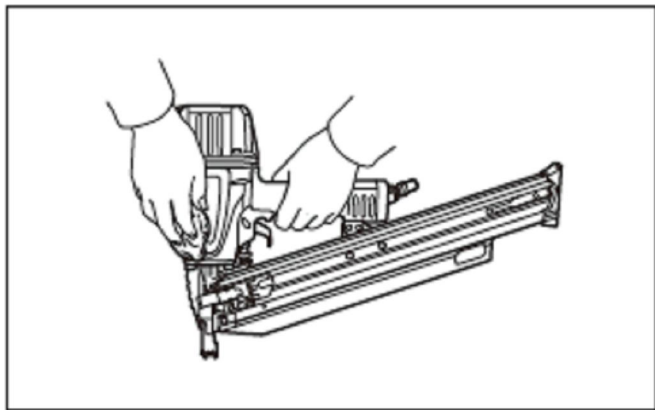

25

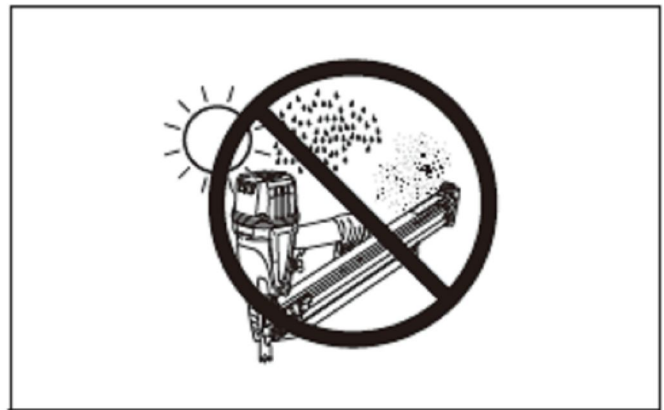

26

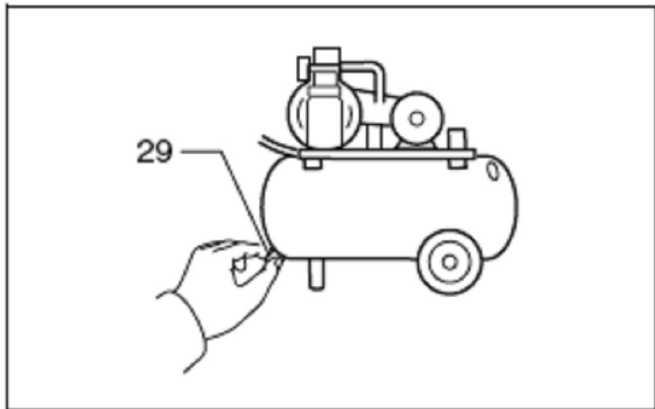

27

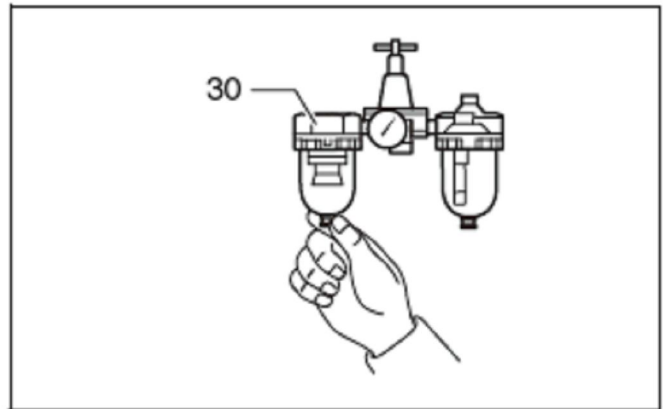

28

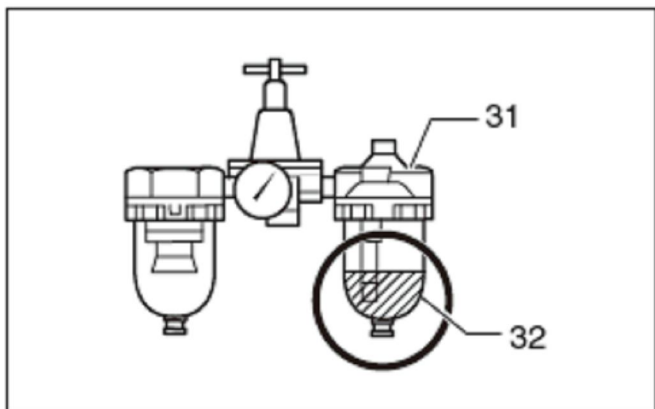

29



30

Objaśnienia do widoku ogólnego

1. Okulary ochronne
2. Osłona twarzy
3. Wydatek powietrza z kompresora na minutę
4. Częstotliwość wbijania (ilość/min.)
5. Olej do narzędzi pneumatycznych
6. Końcówka głowicy
7. Adapter końcówki
8. Pokrętło nastawcze
9. Haczyk
10. Popychacz
11. Dźwignia popychacza
12. Przycisk
13. Z powrotem
14. Blokada gwoździ
15. Złączka węża
16. Złączka gwoździarki
17. Tryb wbijania ciągly
18. Blokada spustu
19. Dźwignia blokady
20. Tryb wbijania pojedynczy
21. Młotek
22. Popychacz
23. Głowica
24. Prowadnik
25. Szczypce
26. Szczelina
27. Blokada spustu
28. Przełącznik
29. Kurek spustowy
30. Filtr powietrza
31. Olejarka
32. Olej pneumatyczny

CHARAKTERYSTYKA TECHNICZNA

Model	AN923	AN943
Ciśnienie powietrza	0,44-0,83 MPa (4,4-8,3 bara)	
Długość gwoźdza	50 mm – 90 mm	
Pojemność magazynka gwoździ	64 - 74 szt.	60 - 84 szt.
Wymiary (dł x wys. x szer.)	559mm x 347mm x 109mm	455mm x 365mm x 109mm
Min. średnica węża	8,5 mm	
Ciężar netto	4.0 kg	

UWAGA!!! POWYŻSZE GWOŹDZIARKI NIE SĄ PRZEZNACZONE DO PRZEMYSŁOWEGO MONTAŻU PALET

Dzięki naszemu programowi badań i opracowań, podane niżej charakterystyki techniczne mogą zostać zmienione bez uprzedniego powiadomienia.

Uwaga: Charakterystyki techniczne mogą różnić się w zależności od kraju

Ciężar podano zgodnie z procedurą EPTA 01/2003

SYMBOLE

Poniżej podano symbole, używane dla danego narzędzia elektrycznego. Przed rozpoczęciem eksploatacji należy zapoznać się z nimi i zrozumieć ich znaczenie.



..... Przeczytać instrukcję obsługi



.... Zakładać okulary ochronne



..... Nie używać na rusztowaniach lub drabinach

WAŻNE INSTRUKCJE DOTYCZĄCE BEZPIECZEŃSTWA

ENB067-3

OSTRZEŻENIE: PODCZAS EKSPLOATACJI NALEŻY PRZESTRZEGAĆ PODSTAWOWYCH ZASAD EKSPLOATACJI, AŻEBY OBNIŻYĆ RYZYKO USZKODZENIA CIAŁA, UWZGLĘDNIAJĄC:

NALEŻY PRZECZYTAĆ WSZYSTKIE INSTRUKCJE.

- W celu zapewnienia własnego bezpieczeństwa, należytej eksploatacji i obsługi technicznej narzędzia, przed rozpoczęciem pracy z narzędziem należy przeczytać instrukcję obsługi.
- W celu ochrony oczu przed pyłem i opiłkami zawsze należy korzystać z okularów ochronnych.



OSTRZEŻENIE:

- Odpowiedzialność za korzystanie ze środków ochronnych przez operatorów i pozostały personel, znajdujący się w pobliżu strefy pracy, ponosi pracodawca .
- W celu ochrony organów słuchu należy używać naszników, a także nosić ochronne nakrycia głowy. Należy nosić luźną, ale nie wiszącą odzież. Należy zapinać lub podwijać rękawy. Nie należy ubierać krawata.
- Praca w pośpiechu a także zbytni nacisk na narzędzie są niebezpieczne. Należy ostrożnie obchodzić się z narzędziem. Nie należy używać narzędzia, będąc pod wpływem alkoholu, środków uspokajających i tym podobnych substancji.
- Ogólne zasady eksploatacji narzędzia:

(1)Zawsze należy przyjąć, że narzędzie jest załadowane elementami mocującymi.

(2)Nie kierować narzędzia na siebie lub inne osoby, niezależnie od tego, czy jest załadowane, czy nie.

(3)Nie włączać narzędzia, jeśli nie jest ono dobrze dociśnięte do elementu.

(4)Traktować narzędzie jako narzędzie pracy.

(5)Nie bawić się narzędziem.

(6)Nie trzymać i nie przenosić narzędzia, trzymając palec na wyłączniku.

(7)Nie ładować do narzędzia elementów mocujących, jeśli włączony jest którykolwiek ze sterujących elementów.

(8)Nie używać narzędzia, korzystając z jakiegokolwiek innego źródła zasilania, aniżeli to, wskazane w instrukcji użytkownika lub w instrukcji dotyczącej bezpieczeństwa.

- Nie używać niesprawnego narzędzia.
- Czasami podczas eksploatacji narzędzia może pojawić się iskrzenie. Nie korzystać z narzędzia w pobliżu lotnych, palnych substancji, takich jak benzyna, rozpuszczalnik, farba, gaz, kleje itd., ponieważ mogą one zapalić się i wybuchnąć, powodując poważny uszczerbek na zdrowiu.

W celu zapewnienia bezpiecznej eksploatacji strefa pracy powinna być dobrze oświetlona. Należy utrzymywać miejsce pracy w czystości. Podczas wykonywania pracy zawsze należy zajmować stabilną pozycję.

- W bezpośredniej bliskości miejsca pracy powinien znajdować się jedynie personel, związany z wykonywaniem prac. Pod żadnym pozorem nie należy dopuszczać do narzędzia dzieci
- W wypadku, jeśli obowiązują lokalne normy dotyczące poziomu hałasu, należy ich przestrzegać, aby nie przekraczać dopuszczalnego poziomu hałasu. W pewnych wypadkach, w celu obniżenia poziomu hałasu, konieczne jest zastosowanie żaluzji.
- Nie bawić się stykiem: ażeby nie dopuścić do przypadkowego rozładowania, należy pozostawić go włożonym i nie wyjmować z narzędzia. Blokowanie wyłącznika kurkowego przy włożonym styku także jest niebezpieczne. Nigdy nie należy blokować wyłącznika. Nie należy korzystać z narzędzia gdy jakkolwiek element sterowania jest niesprawny, odłączony, zmieniony lub naruszony.
- Eksploatować narzędzie przy wskazanym ciśnieniu powietrza 0,44 - 0,83 MPa (4,4 – 8,3 bara), ażeby zapewnić jego bezpieczną pracę i długą żywotność. Nie przekraczać zalecanego maksymalnego ciśnienia pracy 0,83 MPa (8,3 bara). Nie podłączać narzędzia do źródła z ciśnieniem powyżej 1,37 MPa (13,7 bara).
- Upewnić się, że ciśnienie podawanego przez kompresor powietrza nie przekracza maksymalnego dopuszczalnego ciśnienia narzędzia. Najpierw należy ustawić wartość ciśnienia powietrza poniżej zalecanej dopuszczalnej (patrz „CHARAKTERYSTYKA TECHNICZNA”).
- Eksploatować narzędzie tylko z wykorzystaniem sprężonego powietrza. Wykorzystywanie skroplonego gazu (dwutlenku węgla, tlenu, azotu, wodoru, powietrza itd.) gazu palnego (wodoru, propanu, acetyleny itd.) jako źródła zasilania doprowadzi do wybuchu narzędzia i poważnych uszkodzeń ciała.
- Przed rozpoczęciem pracy zawsze należy sprawdzić stan narzędzia i stabilność mocowania wszystkich śrub. W razie konieczności dokręcić.
- Przed rozpoczęciem eksploatacji sprawdzić pracę wszystkich systemów zabezpieczeń. Narzędzie nie powinno pracować, jeśli wciśnięty jest jedynie wyłącznik spustowy lub kiedy tylko styk dociśnięty jest do drzewa. Powinno ono pracować przy jednoczesnym wypełnieniu obu tych warunków. Należy sprawdzić narzędzie pod kątem możliwych uszkodzeń bez załadunku do niego gwoździ i przy całkowicie odsuniętym tłoku.

- Upewnić się, że wyłącznik spustowy jest zablokowany, kiedy dźwignia wyboru trybu pracy ustawiona jest w pozycji LOCK.
- Dokładnie sprawdzić ściany, sufit, podłogi, dach itp., ażeby nie dopuścić do porażenia prądem elektrycznym, ulatniania gazu, wybuchu itp. w wyniku uszkodzenia przewodów, instalacji gazowej i innej.
- Korzystać wyłącznie z tych gwoździ, które zostały wskazane w niniejszej instrukcji. Korzystanie z innych gwoździ może być przyczyną uszkodzenia narzędzia.
- Nigdy nie używać narzędzia, opatrzonego napisem "Do not use on scaffoldings, ladders" (Nie używać na rusztowaniach i drabinach), w następujących wypadkach:
 - Jeżeli w celu przejścia z jednego miejsca pracy na drugie konieczne jest skorzystanie z rusztowania, drabiny, wiszącej drabinki lub podobnych konstrukcji, na przykład z łat na dachu;
 - przy zamykaniu pudełek i skrzynek;
 - w celu montażu systemów zabezpieczeń na środkach transportu, na przykład na samochodach lub furgonach samochodowych.
- Nie należy pozwalać korzystać z narzędzia nie przeszkolonemu pracownikowi.
- Przed wbijaniem gwoździ należy upewnić się, że w pobliżu miejsca pracy nie znajdują się ludzie. Nigdy nie należy wbijać gwoździ jednocześnie od wewnętrznej i zewnętrznej strony. Gwoździe mogą przejść na wylot przedmiotu i/lub odpaść, stając się śmiertelnym niebezpieczeństwem.
- Pracując z narzędziem zawsze należy uważać, ażeby pozycja była stabilna. Pracując na wysokości upewnić się, że na dole nie ma ludzi i dobrze zamocować wąż powietrzny, ażeby wykluczyć jego przypadkowe drgania lub zaczepienie.
- Pracując na dachach i w innych miejscach na wysokości, należy wbijać gwoździe, jednocześnie przesuwając się wprzód. Można lekko stracić oparcie, jeśli wbija się gwoździe, cofając się. Podczas wbijania gwoździ w powierzchnie prostopadłe, należy pracować od góry w dół. W takim wypadku następuje mniejsze zmęczenie.
- Gwóźdź zegnije się lub narzędzie zaklinuje, jeśli przez pomyłkę nastąpi próba wbicia gwoździ w inny gwóźdź, lub w sęk. Gwóźdź może odskoczyć i uderzyć w kogoś lub może odskoczyć samo narzędzie, co także jest niebezpieczne. Należy ostrożnie ładować gwoździe.
- Nie pozostawiać naładowanego narzędzia lub kompresora pod ciśnieniem na słońcu na długi czas. Zastosować odpowiednie środki, aby kurz, piasek, wióry i inne przedmioty nie dostały się do narzędzia w miejscu, gdzie jest ono przygotowywane do pracy.

Nie kierować wylotu na blisko stojących ludzi. Nie kierować wylotu na ręce ani nogi.

- Po podłączeniu węża powietrza nie przenosić narzędzia, trzymając palec na włączniku i nie przekazywać narzędzia komukolwiek. Przypadkowy wystrzał może być niebezpieczny.
- Ostrożnie obchodzić się z narzędziem. Nie wycinać niczego na narzędziu.
- Jeśli w narzędziu zostaną zauważone jakieś defekty, natychmiast należy przestać wbijać gwoździe.
- Zawsze odłączać wąż powietrzny i wyciągać wszystkie gwoździe:

(1)Kiedy narzędzie pozostawiane jest bez nadzoru;

(2)Przed serwisowaniem lub naprawą;

(3)Przed zamierzoną likwidacją przyczyny zacinania się;

(4)Przed przejściem na inne miejsce pracy.

- Czyścić i serwisować narzędzie od razu po zakończeniu pracy. Utrzymywać narzędzie w należyтым stanie technicznym. W celu zapobiegania rdzewieniu i obniżenia stopnia zużycia części trących należy smarować ruchome detale. Czyścić narzędzie z kurzu.
- Jeżeli narzędzie nie jest używane, zablokować wyłącznik, ustawiając dźwignię wyboru trybu pracy w pozycji LOCK.
- Zabrania się wprowadzać zmiany w konstrukcji narzędzia bez zgody firmy Makita.
- Przeprowadzać okresową kontrolę narzędzia w autoryzowanym punkcie serwisowym Makita.
- W celu zapewnienia BEZPIECZENSTWA i NALEŻYTEGO FUNKCJONOWANIA narzędzia należy serwisować je i naprawiać jedynie w autoryzowanych punktach serwisowych firmy Makita z wykorzystaniem wyłącznie oryginalnych części zamiennych firmy Makita.
- Korzystać tylko ze smaru do narzędzi pneumatycznych, wskazanego w niniejszej instrukcji. Nie podłączać narzędzia do linii doprowadzającej sprężone powietrze, jeżeli jej maksymalne dopuszczalne ciśnienie przewyższa maksymalne dopuszczalne ciśnienie narzędzia o więcej niż 10%. Należy upewnić się, czy ciśnienie doprowadzanego przez kompresor powietrza nie przekracza maksymalnego dopuszczalnego ciśnienia narzędzia. Najpierw należy ustawić ciśnienie na niższe od zalecanego dopuszczalnego ciśnienia.
- Nie blokować styku przy pomocy taśmy klejącej lub drutu. Grozi to niebezpieczeństwem śmiertelnego lub ciężkiego uszkodzenia ciała!
- Zawsze należy sprawdzić styk tak, jak zostało to podane w niniejszej instrukcji. Przy naruszeniu wydajności mechanizmu ochronnego możliwy jest wystrzał gwoździem.

ZACHOWAĆ DANE INSTRUKCJE.

INSTALACJA

Wybór kompresora (rys. 2)

Kompresor musi spełniać wymagania normy EN60335-2-34.

- Należy wybierać kompresor tak, aby zapewniał on dostateczne ciśnienie i wydajność, niezbędne do rentownej eksploatacji. Na diagramie została pokazana zależność między częstotliwością wbijania gwoździ, odpowiednim ciśnieniem i wydajnością kompresora. Jeśli, na przykład, częstotliwość wbijania gwoździ wynosi 40 jednostek na minutę przy ciśnieniu 0,59 MPa (5,9 bara), to wydajność kompresora powinna wynosić więcej niż 3 stopy sześciennie/min. (ft³/minutę).

Należy korzystać z regulatora ciśnienia, aby obniżyć ciśnienie powietrza do nominalnego ciśnienia narzędzia w tym wypadku, jeśli ciśnienie doprowadzanego powietrza przekracza nominalne ciśnienie narzędzia.

Nieprzestrzeżenie tego wymogu może doprowadzić do poważnych uszkodzeń ciała operatora lub znajdującego się w pobliżu personelu.

Wybór węża pneumatycznego (rys. 3)

W celu zapewnienia nieprzerwanej i efektywnej eksploatacji narzędzia do wbijania gwoździ, należy korzystać z węża powietrza możliwie największej średnicy i możliwie najmniejszej długości. Przy ciśnieniu powietrza 0,49 MPa (4,9 bara) zaleca się stosować wąż powietrza o średnicy więcej niż 8,5 mm (5/16") i o długości mniej niż 20 m (6,6 stopy), jeśli interwał między wbijaniem gwoździ wynosi 0,5 sekundy. Minimalne ciśnienie robocze węża powietrza powinno wynosić 1,03 MPa (10,3 bara) lub 150% maksymalnego ciśnienia, wytwarzanego w systemie, w zależności od tego, która wartość jest większa.

OSTRZEŻENIE:

- Niska wydajność kompresora, zbyt długi lub zbyt cienki wąż w porównaniu z częstotliwością wbijania gwoździ, mogą doprowadzić do obniżenia zdolności przebijania narzędzia.

Smarowanie (rys. 4)

W celu zapewnienia maksymalnej wydajności, należy zainstalować system powietrzny (lubrykator, regulator, filtr powietrza) możliwie najbliżej narzędzia. Należy wyregulować lubrykator tak, ażeby zużycie smaru wynosiło jedną kroplę na każde 30 gwoździ. Jeśli system pneumatyczny nie jest wykorzystywany, należy przesmarować narzędzie smarem dla narzędzi pneumatycznych, nanosząc 2 lub 3 krople na króciec powietrzny. Należy to robić przed pracą i po jej zakończeniu. Aby należycie przesmarować narzędzie trzeba po naniesieniu smaru wystrzelić kilka razy. (rys. 5)

OPIS FUNKCJONOWANIA

OSTRZEŻENIE:

- Przed regulowaniem lub sprawdzaniem narzędzia zawsze należy zablokować wyłącznik spustowy i odłączyć wąż.

Adapter końcówki (akcesoria)

OSTRZEŻENIE:

- Przed montażem adaptera końcówki konieczne należy zablokować wyłącznik spustowy i odłączyć wąż. Przy wbijaniu gwoździ w lekko dające uszkodzić się powierzchnie, należy używać adaptera końcówki. Montować adapter do końcówki głowicy. (rys. 6)

Regulacja głębokości wbijania gwoździ (rys. 7)

W celu regulacji głębokości wbijania gwoździ należy pokręcić regulatorem. Głębokość wbijania gwoździ jest największa, kiedy regulator znajduje się w pozycji A, jak zostało pokazane na rysunku. Przekręcając regulator w kierunku B, można zmniejszyć głębokość wbijania. W wypadku, kiedy głębokość wbijania gwoździ jest niedostateczna przy całkowitym przekręceniu regulatora na pozycję A, należy zwiększyć ciśnienie powietrza. Jeśli głębokość wbijania gwoździ jest za duża nawet przy całkowitym przekręceniu regulatora na pozycję B, należy obniżyć ciśnienie powietrza. Ogólnie mówiąc, żywotność narzędzia przedłuży się, jeśli będzie ono używane przy niewielkim ciśnieniu powietrza i niewielkiej głębokości wbijania gwoździ.

⚠ OSTRZEŻENIE:

- Przed regulacją głębokości wbijania gwoździ zawsze należy zablokować wyłącznik spustowy i odłączyć wąż.

Instalacja haczyka (rys. 8)

⚠ OSTRZEŻENIE:

- Zawsze należy blokować wyłącznik spustowy i odłączać wąż od narzędzia.
- Nigdy nie należy wieszać narzędzia na wysokości lub na potencjalnie niestabilnej powierzchni.

- Haczyk wykorzystuje się do chwilowego zawieszenia narzędzia. Aby użyć haczyk należy podnieść go tak, aby zablokował się w pozycji otwartej. Jeśli nie korzysta się z haczyka, należy opuścić go tak, aby zablokował się w pozycji zamkniętej.

MONTAŻ

⚠ OSTRZEŻENIE:

- Zanim rozpocznie się jakiejkolwiek czynności związane z narzędziem, należy obowiązkowo zablokować wyłącznik spustowy i odłączyć wąż.

Wkładanie gwoździ do magazynka (rys. 9)

Wybierać gwoździe, odpowiednie do typu wykonywanej pracy. Włożyć pasek gwoździ do magazynka (rys. 10)

Ładuj gwoździe tak, aby były ułożone równoległe do głowicy. (rys. 11)

Odciągnąć dźwignię tłoka w tył, aby zaczepić ją o ostatni gwóźdź.

Wyciąganie gwoździ z magazynka (rys. 12)

Pociągnąć dźwignię popychacza w tył. Cofnąć dźwignię popychacza na miejsce, przytrzymując ją naciśniętą, aby odłączyć ją od paska z gwoździami. Nacisnąć zatrzask gwoździ i wyciągnąć gwoździe z magazynka.

(rys. 13)

Podłączenie węża pneumatycznego (rys. 14)

Zablokować wyłącznik spustowy. Połączyć króciec węża powietrza z powietrznym osprzętem narzędzia. Upewnić się, że króciec ściśle umocowany jest w odpowiednim miejscu. Łączenie węża powinno być rozmieszczone na lub w pobliżu narzędzia tak, aby zbiornik ciśnieniowy rozładowywał się przy odłączeniu dopływu powietrza.

EKSPLOATACJA

⚠ OSTRZEŻENIE:

- Przed rozpoczęciem użytkowania sprawdzić działanie wszystkich systemów zabezpieczeń.
1. Aby wbić gwóźdź należy umieścić końcówkę głowicy na przedmiocie i nacisnąć wyłącznik spustowy (rys. 15 i 16) lub
 2. Najpierw nacisnąć wyłącznik spustowy, a następnie umieścić końcówkę głowicy na przedmiocie.

Sposób nr 1 wykorzystuje się do wbijania pojedynczych gwoździ, kiedy trzeba wykonywać pracę ostrożnie i dokładnie. Sposób nr 2 wykorzystuje się do ciągłego wbijania gwoździ.

⚠ OSTRZEŻENIE:

- Jednakże przy wybranym trybie "Intermittent Stapling" (Wbijanie pojedynczych gwoździ) i PODCZAS WCISKANIA WYŁACZNIKA SPUSTOWEGO DO POŁOWY może zajść przypadkowe użycie narzędzia, jeżeli końcówka głowicy ponownie dotknie przedmiotu lub powierzchni pod wpływem odrzutu.
- Aby uniknąć niezamierzonego użycia narzędzia należy przestrzegać poniższych zasad:

A. Nie używać zbytnej siły podczas umieszczania górnego styku na przedmiocie.

B. Naciskać wyłącznik spustowy do oporu i przytrzymać go wciśniętym w ciągu 1-2 sekund po wbiciu gwoźdźca.

Przy sposobie nr 1 należy ustawić dźwignię wyboru trybu pracy w pozycji .

Przy sposobie pracy nr 2, należy ustawić dźwignię wyboru trybu pracy w pozycji .

Po zmianie trybu pracy przy pomocy dźwigni, zawsze należy sprawdzić prawidłowość jej ustawienia. (rys. 17)

Mechanizm blokowania "pustego wystrzału"

Dane narzędzie jest wyposażone w mechanizm blokowania „pustego wystrzału”. Kiedy w magazynku zostaje niewielka ilość gwoździ, specjalna nasadka blokuje się w pozycji naciśniętej, co nie pozwala uruchomić narzędzia. Aby wznowić pracę należy załadować więcej gwoździ.

Zablokowanie gwoździ w głowicy (rys. 18)

⚠ OSTRZEŻENIE:

Przed usunięciem zablokowanych gwoździ zawsze należy zablokować wyłącznik spustowy i odłączyć wąż pneumatyczny od narzędzia.

Przy zacinaniu się gwoździ należy wykonać następujące czynności: Włożyć niewielki sworzeń lub podobne narzędzie w otwór wyrzucający gwoździe i uderzać go młotkiem, aby odciągnąć mechanizm bijaka. Użyć

szczypiec płaskich, aby wygiąć zablokowany gwoździe tak, aby jego główka wyszła z otworu w szynie mechanizmu bijaka. Następnie wyciągnąć zablokowany gwoździe. (rys. 19)

Gwoździe (rys. 20)

Ostrożnie obchodzić się ze paskami z gwoździami i magazynkami z nimi. Nieostrożne obchodzenie się ze paskami z gwoździami może doprowadzić do zdeformowania lub rozerwania połączeń, co może stać się przyczyną naruszenia podawania gwoździ.

Nie przechowywać gwoździ w wilgotnych pomieszczeniach lub w pomieszczeniach z wysoką temperaturą, nie pozostawiać ich bezpośrednio na słońcu. (rys. 21)

KONSERWACJA

⚠ OSTRZEŻENIE:

Przed sprawdzaniem lub serwisowaniem zawsze odłączać wąż.

Nigdy nie używaj benzyny, rozcieńczalnika, alkoholu ani tym podobnych. Może powstać odbarwienie, deformacja lub pęknięcie.

Serwisowanie gwoździarki

Przed rozpoczęciem pracy zawsze należy sprawdzić stan narzędzia i mocowanie wszystkich śrub. W razie konieczności dokręcić. (rys. 22)

Każdego dnia należy sprawdzić swobodę ruchu górnego styku i wyłącznika kurkowego, wyłączając uprzednio narzędzie. Nie korzystać z narzędzia, jeżeli górny styk lub wyłącznik spustowy zacina się lub zaciera.

(rys. 23)

Upewnić się, że wyłącznik spustowy jest zablokowany, gdy dźwignia wyboru trybu pracy ustawiona jest w pozycji . (rys. 24)

Jeżeli narzędzie nie będzie wykorzystywane w długim okresie czasu, należy nasmarować je smarem i przechowywać w bezpiecznym miejscu. Nie dopuszczać do bezpośredniego wpływu na narzędzie promieni słonecznych i/lub wilgoci i wysokich temperatur. (rys. 25 i 26)

Serwisowanie kompresora, systemu powietrznego i węża (rys. 27 i 28)

Po zakończeniu pracy zawsze opróżnić zbiornik kompresora i filtr powietrza. Dostawanie się wilgoci do narzędzia może doprowadzić do nieprawidłowego działania i zepsucia. Regularnie sprawdzać czy w smarownicy systemu powietrznego osprzętu jest dostatecznie dużo smaru. Przy niedostatecznym smarowaniu uszczelki szybko się zużywają. (rys. 29)

Nie dopuszczać do wystawiania węża pneumatycznego na działanie wysokich temperatur (powyżej 60°C lub 140°F) i środków chemicznych (rozpuszczalników, skoncentrowanych kwasów i zasad). Układać wąż w oddali od możliwych przeszkód, o które może on zaczepić się podczas pracy. Wąż należy układać z dala od ostrych kątów i miejsc, w których możliwe jest jego uszkodzenie lub ścieranie. (rys. 30)

W celu zapewnienia BEZPIECZEŃSTWA I PRAWIDŁOWEGO FUNKCJONOWANIA narzędzia należy naprawiać je, serwisować i regulować jedynie w autoryzowanych centrach serwisowych firmy Makita z wykorzystaniem jedynie oryginalnych części zamiennych firmy Makita.

AKCESORIA OPCJONALNE

⚠ OSTRZEŻENIE:

- Dany osprzęt lub nasadki są zalecane do wykorzystania z narzędziem Makita, wskazanym w danej instrukcji. Wykorzystanie innego osprzętu lub nasadek może spowodować ryzyko uszkodzenia ciała. Korzystać z osprzętu jedynie w tych celach, do których jest on przeznaczony.

Dodatkowe informacje o danym osprzęcie otrzymać można w lokalnym centrum serwisowym Makita.

- Gwoździe
- Węże powietrza
- Okulary ochronne

Deklaracja zgodności UE

My, korporacja MAKITA jako odpowiedzialny producent, deklarujemy, że niżej wymienione urządzenie MAKITA:

Opis urządzenia: gwoździarka pneumatyczna

Nr modelu / typ: AN923 i AN943

są produkowane seryjnie w zgodności z następującymi dyrektywami Unii Europejskiej:

2006/42/WE

Oraz w zgodności z poniższymi normami dokumentów standaryzacyjnych:

EN-792

Dokumentacja techniczna jest przechowywana przez naszego upoważnionego przedstawiciela na terenie Unii Europejskiej, którym jest:

MAKITA International Europe Ltd.
Michigan Driver, Tongwell,
Milton Keynes, MK15 8JD, Anglia

30 stycznia 2009



Tomoyasu Kato
Dyrektor
MAKITA Corporation
3-11-8 Sumiyoshi-cho,
Anjo, Aichi, Japonia

HAŁAS

Typowy ważony poziom hałasu wg krzywej A zmierzony zgodnie z normą EN-792:

Model **AN923**:

Poziom ciśnienia akustycznego (L_{pA}): 89dB (A)

Poziom mocy akustycznej (L_{WA}): 102 dB (A)

Niepewność pomiaru (K): 3 dB (A)

UŻYWAJ OCHRONNIKÓW SŁUCHU!

Model **AN923**:

Poziom ciśnienia akustycznego (L_{pA}): 92dB (A)

Poziom mocy akustycznej (L_{WA}): 105 dB (A)

Niepewność pomiaru (K): 3 dB (A)

UŻYWAJ OCHRONNIKÓW SŁUCHU!

WIBRACJE

Poziom wibracji zgodnie z normą EN-792:

Model **AN923**:

Emisja wibracji (a_h): 4,0 m/s²

Niepewność pomiaru (K): 1,5 m/s²

Model **AN943**:

Emisja wibracji (a_h): 3,5 m/s²

Niepewność pomiaru (K): 1,5 m/s²

- Deklarowany poziom emisji wibracji został zmierzony zgodnie ze standardową metodą pomiarową oraz może być wykorzystywany w celach porównawczych jednego narzędzia z innym.
- Deklarowany poziom emisji wibracji może być również użyty w celach sporządzenia wstępnych ocen ryzyka związanych z narażeniem na czynniki szkodliwe w postaci wibracji.

UWAGA!

- Poziom wibracji emitowany podczas użytkowania narzędzia może odbiegać od wartości deklarowanych w zależności od sposobów użytkowania narzędzia.
- Należy zapewnić odpowiednie środki ochrony dla pracownika, oparte na szacunkowych wartościach związanych z emisją wibracji podczas użytkowania narzędzia w aktualnych warunkach (biorąc pod uwagę wszystkie elementy cyklu pracy, takie jak czas, w którym narzędzie jest wyłączone, kiedy pracuje na biegu jałowym, włączając właściwą pracę urządzenia).