

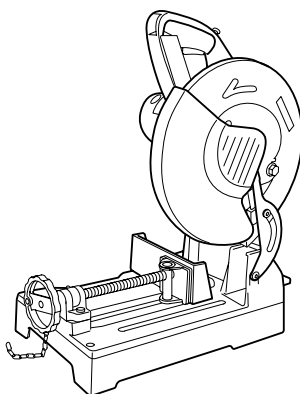

GB	Metal Cutting Saw	INSTRUCTION MANUAL
UA	Торцева пила по металу	ІНСТРУКЦІЯ З ЕКСПЛУАТАЦІЇ
PL	Przecinarka do metalu	INSTRUKCJA OBSŁUGI
RO	Debitor pentru metale	MANUAL DE INSTRUCȚIUNI
DE	Metallkreissäge	BEDIENUNGSANLEITUNG
HU	Fémdaraboló fűrész	HASZNÁLATI KÉZIKÖNYV
SK	Píla na rezanie kovov	NÁVOD NA OBSLUHU
CZ	Zkracovací pila na kov	NÁVOD K OBSLUZE

LC1230

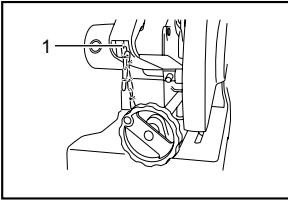



1 003771

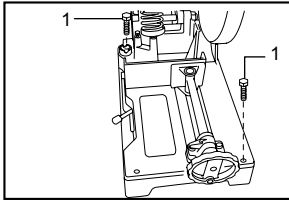

2 003772

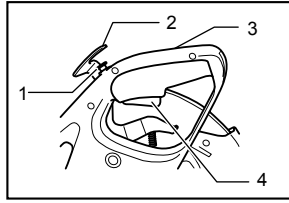

3 004708

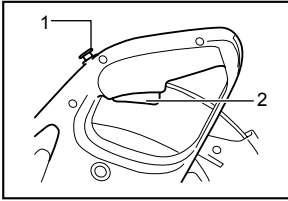

4 003773

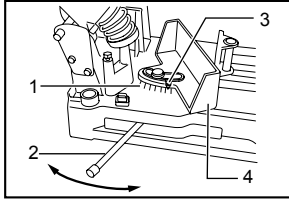

5 003774

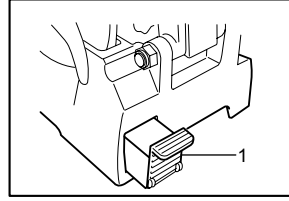

6 003775

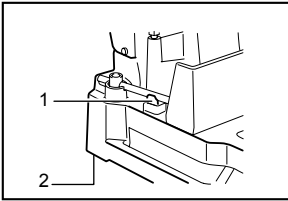

7 003776

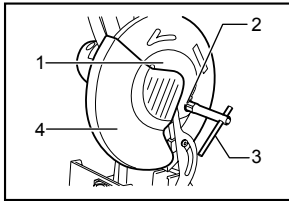

8 003777

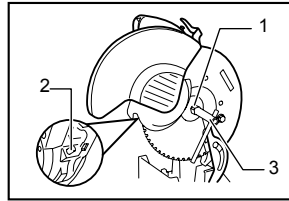

9 003778

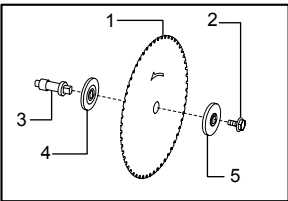

10 003801

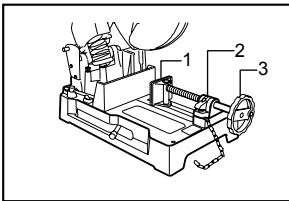

11 003780

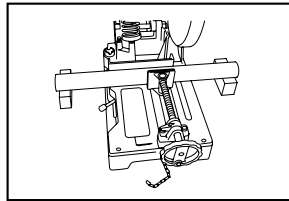

12 003781

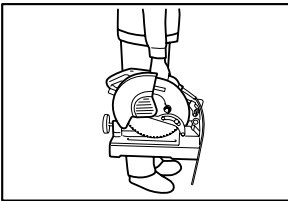

13 003785

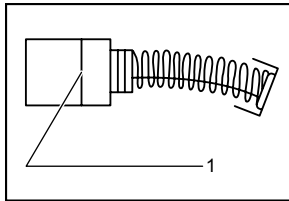

14 001145

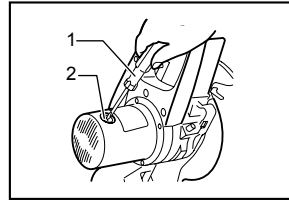

15 003786

ENGLISH (Original instructions)

Explanation of general view

1-1. Hook	5-4. Vise stop	10-1. Carbide-tipped saw blade
2-1. Bolt	6-1. Dust box	10-2. Hex bolt
3-1. Lock-off button	7-1. Wrench holder	10-3. Spindle
3-2. Lever	7-2. Base	10-4. Inner flange
3-3. Handle	8-1. Center cover	10-5. Outer flange
3-4. Switch trigger	8-2. Hex bolt	11-1. Vise plate
4-1. Lock-off button	8-3. Socket wrench	11-2. Vise nut
4-2. Switch trigger	8-4. Blade guard	11-3. Vise handle
5-1. Graduation	9-1. Hex bolt	14-1. Limit mark
5-2. Lever	9-2. Shaft lock	15-1. Screwdriver
5-3. indicator	9-3. Socket wrench	15-2. Brush holder cap

SPECIFICATIONS

Model	LC1230
Blade diameter	305 mm
Hole (arbor) diameter	25.4 mm
No load speed (min ⁻¹)	1,300
Dimensions (L x W x H)	516 mm x 306 mm x 603 mm
Net weight	19.3kg
Safety class	II/III

Cutting capacity

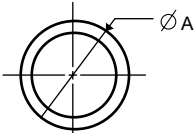
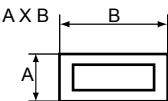
Workpiece shape			
Cutting angle	90°	115mm	75 mm x 150 mm 100 mm x 100 mm
	45°	90mm	85 mm x 85mm

- Due to our continuing program of research and development, the specifications herein are subject to change without notice.
- Specifications may differ from country to country.
- Weight according to EPTA-Procedure 01/2003

END205-3



Symbols

The following show the symbols used for the equipment. Be sure that you understand their meaning before use.



- Read instruction manual.



- DOUBLE INSULATION



- To avoid injury from flying debris, keep holding the saw head down, after making cuts, until the blade has come to a complete stop.



- For your safety, remove the chips, small pieces, etc. from the table top before operation.

• Only for EU countries

Do not dispose of electric equipment together with household waste material!

In observance of European Directive 2002/96/EC on waste electric and electronic equipment and its implementation in accordance with national law, electric equipment that have reached the end of their life must be collected separately and returned to an environmentally compatible recycling facility.

ENE008-1

Intended use

The tool is intended for cutting in mild steel and stainless steel with appropriate saw blades.

Power supply

The tool should be connected only to a power supply of the same voltage as indicated on the nameplate, and can only be operated on single-phase AC supply. They are double-insulated and can, therefore, also be used from sockets without earth wire.

ENF100-1

For public low-voltage distribution systems of between 220 V and 250 V.

Switching operations of electric apparatus cause voltage fluctuations. The operation of this device under unfavorable mains conditions can have adverse effects to the operation of other equipment. With a mains impedance equal or less than 0.25 Ohms it can be presumed that there will be no negative effects. The mains socket used for this device must be protected with a fuse or protective circuit breaker having slow tripping characteristics.

ENG905-1

Noise

The typical A-weighted noise level determined according to EN61029:

Sound pressure level (L_{pA}) : 98 dB(A)

Sound power level (L_{WA}) : 108 dB(A)

Uncertainty (K) : 3 dB(A)

Wear ear protection

ENG900-1

Vibration

The vibration total value (tri-axial vector sum) determined according to EN61029:

Vibration emission (a_{rh}) : 4.5 m/s²

Uncertainty (K) : 1.5 m/s²

ENG901-1

- The declared vibration emission value has been measured in accordance with the standard test method and may be used for comparing one tool with another.
- The declared vibration emission value may also be used in a preliminary assessment of exposure.

WARNING:

- The vibration emission during actual use of the power tool can differ from the declared emission value depending on the ways in which the tool is used.
- Be sure to identify safety measures to protect the operator that are based on an estimation of exposure in the actual conditions of use (taking account of all parts of the operating cycle such as the times when the tool is switched off and when it is running idle in addition to the trigger time).

For European countries only

EC Declaration of Conformity

We Makita Corporation as the responsible manufacturer declare that the following Makita machine(s):

Designation of Machine:

Metal Cutting Saw

Model No./ Type: LC1230

are of series production and

Conforms to the following European Directives:

2006/42/EC

And are manufactured in accordance with the following standards or standardised documents:

EN61029

The technical documentation is kept by:

Makita International Europe Ltd.

Technical Department,

Michigan Drive, Tongwell,

Milton Keynes, Bucks MK15 8JD, England

30.1.2009



000230

Tomoyasu Kato

Director

Makita Corporation

3-11-8, Sumiyoshi-cho,

Anjo, Aichi, 446-8502, JAPAN

GEA010-1

General Power Tool Safety Warnings

 **WARNING** Read all safety warnings and all instructions. Failure to follow the warnings and instructions may result in electric shock, fire and/or serious injury.

Save all warnings and instructions for future reference.

ENB076-2

METAL CUTTING SAW SAFETY WARNINGS

1. **Always use safety glasses, dust mask and ear protector.**
2. **Use only Makita genuine carbide-tipped saw blade 305 mm in diameter for metal cutting. Never use abrasive cut-off wheel or other type of saw blades.**
3. **Check the blade carefully for cracks or damage before operation. Replace cracked or damaged blade immediately.**
4. **Never secure the safety cover (safety guard). Always be sure that the safety cover moves**

smoothly before operation. Any irregular operation of the safety cover should be corrected immediately. Do not use the saw without guards in position.

5. Be sure shaft lock is released before the switch is turned on.
6. Before using the tool on an actual workpiece, let it run for a while. Watch for vibration or wobbling that could indicate poor installation or a poorly balanced blade.
7. Keep your hands and body away from rotating blade.
8. Always secure the workpiece with the vise.
9. Make sure the blade is not contacting the workpiece before the switch is turned on.
10. Watch out for flying sparks when operating. They can cause injury or ignite combustible materials.
11. Do not touch the blade, workpiece or cutting chips immediately after operation; they may be extremely hot and could burn your skin.
12. Make sure that the ventilation openings are kept clear when working in dusty conditions. If dust accumulates in the ventilation openings, disconnect the mains plug and clean them with a soft brush.
13. Turn off tool and wait for saw blade to stop completely before moving workpiece or changing settings. The wheel continues to rotate after the machine is turned off.
14. If the blade stops during operation, makes an odd noise or begins to vibrate, switch off the tool immediately. Then check the tool and blade.

SAVE THESE INSTRUCTIONS.

⚠WARNING:

DO NOT let comfort or familiarity with product (gained from repeated use) replace strict adherence to safety rules for the subject product. **MISUSE** or failure to follow the safety rules stated in this instruction manual may cause serious personal injury.

INSTALLATION

Positioning the tool

Fig.1

When the tool is shipped from the factory, the handle is locked in the lowered position. Release the handle from the lowered position by lowering it slightly and removing the chain from the hook on the handle.

Bolt the tool with two bolts to a level and stable surface using the bolt holes provided in the tool base. This will help prevent tipping and possible injury.

Fig.2

FUNCTIONAL DESCRIPTION

⚠CAUTION:

- Always be sure that the tool is switched off and unplugged before adjusting or checking function on the tool.

Switch action

⚠CAUTION:

- Before plugging in the tool, always check to see that the switch trigger actuates properly and returns to the "OFF" position when released.
- When not using the tool, remove the lock-off button and store it in a secure place. This prevents unauthorized operation.

For European countries

Fig.3

To prevent the switch trigger from being accidentally pulled, a lock-off button is provided. To start the tool, depress the lever to release the handle from the fully elevated position and to press in the lock-off button, and then pull the switch trigger. Release the switch trigger to stop.

For all countries other than European countries

Fig.4

To prevent the switch trigger from being accidentally pulled, a lock-off button is provided.

To start the tool, depress the lock-off button and pull the switch trigger. Release the switch trigger to stop.

Setting for desired cutting angle

⚠CAUTION:

- Always tighten the hex bolt securely after changing the cutting angle.

Fig.5

To change the cutting angle, loosen the lever. Move the vise stop so that the indicator will point to the desired graduation. Then tighten the lever to secure the vise stop.

Dust collection

Fig.6

⚠CAUTION:

- Do not touch any part of the dust box except its handle immediately after operation; it may be extremely hot and could burn your skin.

This tool is equipped with the dust box to collect dust and cut chips. When the dust box is full, hold the handle of the dust box and raise it slightly. Then pull the dust box out of the tool base. Empty the dust box of its contents.

ASSEMBLY

⚠CAUTION:

- Always be sure that the tool is switched off and unplugged before carrying out any work on the tool.

Socket wrench storage

Fig.7

The socket wrench is stored as shown in the figure. When using the socket wrench, pull it out of the wrench holder. After using the socket wrench, return it to the wrench holder.

Installing or removing saw blade

Fig.8

⚠CAUTION:

- When mounting the blade, make sure that the direction of the arrow on the surface of the blade matches the direction of the arrow on the blade case.
- Use only the Makita socket wrench provided to install or remove the blade. Failure to do so may result in overtightening or insufficient tightening of the hex bolt. This could cause a personal injury.
- Do not touch the blade immediately after operation; it may be extremely hot and could burn your skin.

To remove the blade, use the socket wrench to loosen the hex bolt holding the center cover by turning it counterclockwise. Raise the blade guard and center cover.

Press the shaft lock to lock the spindle and use the socket wrench to loosen the hex bolt by turning counterclockwise. Then remove the hex bolt, outer flange and blade.

Fig.9

To install the blade, mount the inner flange, saw blade, outer flange and hex bolt onto the spindle in that order. Tighten the hex bolt by turning clockwise while pressing the shaft lock. Return the blade guard and center cover to the original position. Then tighten the hex bolt clockwise to secure the center cover. Lower the handle to make sure that the blade guard moves properly.

Fig.10

Securing workpiece

⚠CAUTION:

- Always set the vise nut to the right fully when securing the workpiece. Failure to do so may result in insufficient securing of the workpiece. This could cause the workpiece to be ejected or cause damage to the blade.

By turning the vise handle counterclockwise and then flipping the vise nut to the left, the vise is released from the shaft threads and can be moved rapidly in and out. To grip workpieces, push the vise handle until the vise plate contacts the workpiece. Flip the vise nut to the right and then turn the vise handle clockwise to securely retain the workpiece.

Fig.11

Long workpieces must be supported by blocks of non-flammable material on either side so that it will be level with the base top.

Fig.12

OPERATION

Cutting operation

⚠CAUTION:

- Never attempt to cut workpieces less than 2 mm thick except pipe or workpieces which cannot be secured firmly with the vise. The piece cut off may be caught by the blade, causing dangerous scattering of chips and/or damage to the carbide-tips. Possible serious injury may result.
- Do not apply excessive pressure on the handle when cutting. Too much pressure may result in overload of the motor, decreased cutting efficiency and/or damage to the carbide-tips or blade itself.
- Too little pressure on the handle may result in more sparks and premature blade wear.
- Do not touch the blade, workpiece or cutting chips immediately after operation; they may be extremely hot and could burn your skin.
- If the blade stops during operation, makes an odd noise or begins to vibrate, switch off the tool immediately. Replace cracked or damaged blade with a new one.
- Do not cut aluminum, wood, plastics, concrete, tiles, etc.
- Always use carbide-tipped saw blades appropriate for your job. The use of inappropriate saw blades may cause a poor cutting performance and/or present a risk of personal injury.

Recommended Carbide-tipped saw blade & workpiece ranges

Diameter & number of teeth	Application	Applicable workpiece & thickness range				
		Angles	Pipes	Channels	Stainless Pipes	Stainless Angles
305 * 60	Mild Steel	4 mm or more	3 - 5 mm	4 mm or more	NA	NA
305 * 60	Mild Steel (Lessened Noise Type)	4 mm or more	3 - 5 mm	4 mm or more	NA	NA
305 * 78	Thin Mild Steel	3 - 6 mm	1.2 - 5 mm	2 mm or more	NA	NA
305 * 78	Stainless Steel	3 - 6 mm	1.2 - 5 mm	4 mm or more	1.2 - 5 mm	3 - 4 mm

* Standard blade may differ from country to country.

(NA ...Not applicable)

* Carbide-tipped saw blades for metal cutting saw are not to be re-sharpened.

006435

Hold the handle firmly. Switch on the tool and wait until the blade attains full speed. Then lower the handle gently to bring the blade close to the workpiece. When the blade makes contact, ease into the cut gently at first, then gradually add pressure as the cutting position steadies. Your pressure on the handle should be adjusted to produce the minimum amount of sparks.

When the cut is completed, switch off the tool and WAIT UNTIL THE BLADE HAS COME TO A COMPLETE STOP before returning the handle to the fully elevated position. If the handle is raised while the blade is still rotating, the piece cut off may be caught by the blade, causing dangerous scattering of chips. When cutting only part of the way into a workpiece, raise the handle while the blade is rotating. Switching off during the cut may cause damage to the carbide-tips as they contact the workpiece.

Cutting angles

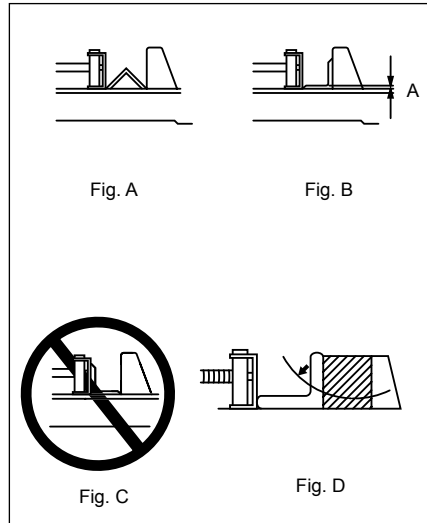

003782

Secure the workpiece in the vise as shown in the Figure A and proceed to cut it. The saw blade life will be shortened if the workpiece is cut as shown in the Fig B.

⚠CAUTION:

- Do NOT cut the workpiece as shown in the Fig. C since this may cause it to be ejected from the vise, possibly resulting in injury.

The saw blade is subjected to greater wear when the area A in the Fig. B is cut. Place a wooden block up against the workpiece as shown in the Fig. D so that the saw blade will enter area A at an angle. This will help to extend the saw blade life.

The allowable cutting dimensions are reduced when a wooden block is used. Use a wooden block whose dimensions are equivalent to the maximum allowable cutting dimensions minus the dimensions of the workpiece to be cut. This will further minimize the shortening of the saw blade life.

Cutting pipes, squares and channels

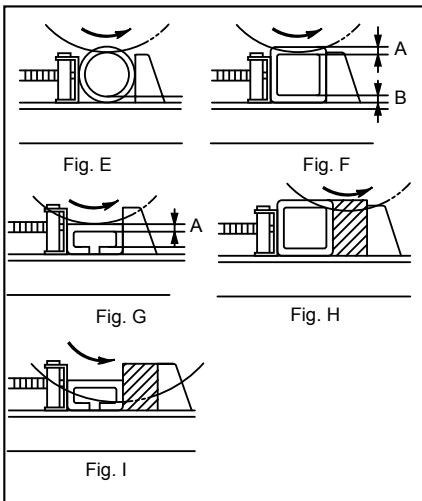

003783

The saw blade is subjected to greater wear when the areas A and B in figure F and figure G are cut. Place a wooden block up against the workpiece as shown in figure H and figure I so that the saw blade will enter areas A and B at an angle. This will help to minimize the shortening of the saw blade life.

The allowable cutting dimensions are reduced when a wooden block is used. Use a wooden block whose dimensions are equivalent to the maximum allowable cutting dimensions minus the dimensions of the workpiece to be cut. This will further minimize the shortening of the saw blade life.

Cutting rectangles

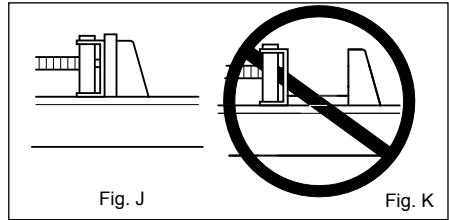

003784

Secure the workpiece in the vise as shown in figure J, and proceed to cut it.

⚠CAUTION:

- Do NOT cut the workpiece as shown in figure K since this may cause it to be ejected from the vise, possibly resulting in injury.

Carrying tool

⚠CAUTION:

- The chain for transportation shall be adjusted to minimize the accessible zone of the saw blade before transporting the tool.

Fig.13

Fold down the tool head to the position where you can attach the chain to the hook on the handle. Grasp the carrying grip when carrying the tool.

MAINTENANCE

⚠CAUTION:

- Always be sure that the tool is switched off and unplugged before attempting to perform inspection or maintenance.
- Never use gasoline, benzine, thinner, alcohol or the like. Discoloration, deformation or cracks may result.

Replacing saw blade

Continuing to use a dull and worn blade may cause motor overload and decreased cutting efficiency. Replace with a new blade as soon as it is no longer effective.

Replacing carbon brushes

Fig.14

Remove and check the carbon brushes regularly. Replace when they wear down to the limit mark. Keep the carbon brushes clean and free to slip in the holders. Both carbon brushes should be replaced at the same time. Use only identical carbon brushes. Use a screwdriver to remove the brush holder caps. Take out the worn carbon brushes, insert the new ones and secure the brush holder caps.

Fig.15

To maintain product SAFETY and RELIABILITY, repairs, any other maintenance or adjustment should be performed by Makita Authorized Service Centers, always using Makita replacement parts.

OPTIONAL ACCESSORIES

⚠CAUTION:

- These accessories or attachments are recommended for use with your Makita tool specified in this manual. The use of any other accessories or attachments might present a risk of injury to persons. Only use accessory or attachment for its stated purpose.

If you need any assistance for more details regarding these accessories, ask your local Makita Service Center.

- Carbide-tipped saw blade
- Safety goggle
- Socket wrench 17
- Lock-off button (Switch button)

NOTE:

- Some items in the list may be included in the tool package as standard accessories. They may differ from country to country.

УКРАЇНСЬКА (Оригінальні інструкції)

Пояснення до загального виду

1-1. Скоба	6-1. Контейнер для пилу	10-3. Шпindelь
2-1. Болт	7-1. Тримач ключа	10-4. Внутрішній фланець
3-1. Кнопка блокування вимкненого положення	7-2. Основа	10-5. Зовнішній фланець
3-2. Важіль	8-1. Центральна кришка	11-1. Затискна пластина
3-3. Ручка	8-2. Болт із шестигранною голівкою	11-2. Затискна гайка
3-4. Кнопка вимикача	8-3. Торцевий ключ	11-3. Ручка затиску
4-1. Кнопка блокування вимкненого положення	8-4. Кожух полотна	14-1. Обмежувальна відмітка
4-2. Кнопка вимикача	9-1. Болт із шестигранною голівкою	15-1. Викрутка
5-1. Градування	9-2. Фіксатор	15-2. Ковпачок щіткотримача
5-2. Важіль	9-3. Торцевий ключ	
5-3. індикатор	10-1. Полотно пили з твердосплавною ріжучою пластиною на кінці	
5-4. Стопор затиску	10-2. Болт із шестигранною голівкою	

ТЕХНІЧНІ ХАРАКТЕРИСТИКИ

Модель	LC1230
Діаметр диску	305 мм
Діаметр отвору (вісь)	25,4 мм
Швидкість без навантаження (хв. ⁻¹)	1300
Розміри (Д x Ш x В)	516 мм x 306 мм x 603 мм
Чиста вага	19,3 кг
Клас безпеки	II/II

Ріжуча спроможність

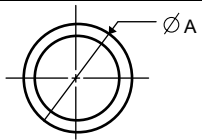
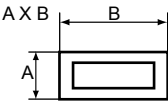
Форма деталі			
Кут різання	90°	115 мм	75 мм x 150 мм 100 мм x 100 мм
	45°	90 мм	85 мм x 85 мм

- Через те, що ми не припиняємо програми досліджень і розвитку, наведені тут технічні характеристики можуть бути змінені без попередження.
- У різних країнах технічні характеристики можуть бути різними.
- Вага відповідно до EPTA-Procedure 01/2003

END205-3

Символи

Далі наведені символи, які застосовуються для позначення обладнання. Перед користуванням переконайтеся, що Ви розумієте їхнє значення.



- Читай інструкції



- ПОДВІЙНА ІЗОЛЯЦІЯ



- Для того, щоб запобігти поранення унаслідок розлітання сміття, слід притиснути голівку пили, після різання, доки диск повністю не зупиниться.



- Перед початком роботи заберіть тирсу, маленькі частки і т.д. зі столу для вашої безпеки.
- Тільки для країн ЄС
Не викидайте електричне обладнання разом з побутовим сміттям!
Відповідно до Європейської директиви 2002/96/ЄС про утилізацію електричного та електронного обладнання та її застосуванням згідно з нормами національного законодавства, електрообладнання, яке вийшло з ладу, необхідно збирати окремо та відправляти на

переробне підприємство, яке відповідає вимогам охорони довкілля.
ENE008-1

Призначення

Інструмент призначено для різання м'якої та нержавіючої сталі за допомогою відповідних пильних дисків.

ENF002-2

Джерело живлення

Інструмент можна підключати лише до джерела живлення, що має напругу, зазначену в таблиці із заводськими характеристиками, і він може працювати лише від однофазного джерела змінного струму. Він має подвійну ізоляцію, а отже може також підключатися до розеток без дроту заземлення.

ENF100-1

Для використання від низьковольтної мережі від 220В до 250 В.

Увімкнення та вимкнення електричного приладу спричиняє до коливання напруги. Експлуатація цього пристрою за несприятливих умов сіті може погано вплинути на роботу іншого обладнання. Можна припустити, що при опорі мережі 0,25 Ом або нижче, ніякого негативного впливу не буде. Мережна розетка, до якої буде підключатися пристрій, повинна буди захищена запобіжником або захисним автоматичним вимикачем плавного розчіплювання.

ENG905-1

Шум

Рівень шуму за шкалою А у типовому виконанні, визначений відповідно до EN61029:

Рівень звукового тиску (L_{pA}): 98 дБ(А)
Рівень акустичної потужності (L_{WA}): 108 дБ(А)
Похибка (К) : 3 дБ(А)

Користуйтеся засобами захисту слуху

ENG900-1

Вібрація

Загальна величина вібрації (сума трьох векторів) визначена згідно з EN61029:

Вібрація (a_h) : 4,5 м/с²
Похибка (К): 1,5 м/с²

ENG901-1

- Заявлене значення вібрації було виміряно у відповідності до стандартних методів тестування та може використовуватися для порівняння одного інструмента з іншим.
- Заявлене значення вібрації може також використовуватися для попередньої оцінки впливу.

⚠УВАГА:

- Залежно від умов використання вібрація під час фактичної роботи інструмента може відрізнятися від заявленого значення вібрації.
- Забезпечте належні запобіжні заходи для захисту оператора, що відповідатимуть умовам використання інструмента (слід брати до уваги

всі складові робочого циклу, такі як час, коли інструмент вимкнено та коли він починає працювати на холостому ході під час запуску).

ENH003-14

Тільки для країн Європи

Декларація про відповідність стандартам ЄС Наша компанія, Makita Corporation, як відповідальний виробник, наголошує на тому, що обладнання Makita:

Позначення обладнання:

Торцева пила по металу

№ моделі / тип: LC1230

є серійним виробництвом та

Відповідає таким Європейським Директивам:
2006/42/EC

Та вироблені у відповідності до таких стандартів та стандартизованих документів:

EN61029

Технічна документація ведеться:

Makita International Europe Ltd.

Technical Department,

Michigan Drive, Tongwell,

Milton Keynes, Bucks MK15 8JD, Англія

30.1.2009



000230

Tomoyasu Kato

Директор

Makita Corporation

3-11-8, Sumiyoshi-cho,

Anjo, Aichi, 446-8502, ЯПОНІЯ

GEA010-1

Застереження стосовно техніки безпеки при роботі з електроприладами

⚠ УВАГА! Прочитайте усі застереження стосовно техніки безпеки та всі інструкції. Недотримання даних застережень та інструкцій може призвести до ураження струмом та виникнення пожежі та/або серйозних травм.

Збережіть усі інструкції з техніки безпеки та експлуатації на майбутнє.

ENB076-2

ПОПЕРЕДЖЕННЯ ПРО НЕОБХІДНУ ОБЕРЕЖНІСТЬ ПІД ЧАС РОБОТИ З ПИЛОЮ ПО МЕТАЛУ

1. Слід завжди користуватися захисними окулярами, пилозахисною маскою та

захисними навушниками.

2. Для різання металу користайтеся тільки оригінальним пильним полотном з твердосплавними насадками Makita, діаметром 305 мм. Ніколи не використовуйте шліфувальні відрізне коло або інші типи пильних полотен.
3. Перед початком роботи слід ретельно перевірити полотно на наявність тріщин або пошкодження. Слід негайно замінити тріснуте або пошкоджене полотно.
4. Ніколи не слід закріпляти захисний кожух. Перед початком роботи перевірте, щоб захисний кожух плавно пересувався. При неправильному функціонуванні захисного кожуху, слід негайно налагодити його. Не слід користуватися пилою доки захисні кожухи не встановлені в робочому положенні.
5. Перед увімкненням перевірте, щоб фіксатор вала було відпущено.
6. Перед використанням інструменту на фактичній деталі, залиште його якийсь час на холостому ході. Зверніть увагу на вібрацію та коливання, що вказують на погане встановлення або балансування диску.
7. Тримай руки та тіло на відстані від полотна, що обертається.
8. Слід завжди закріпляти деталь за допомогою лещат.
9. Перевірте, щоб диск не торкався деталі до його увімкнення.
10. Під час роботи остерігайтесь іскри. Вона може призвести до поранення або запалення горючого матеріалу.
11. Не торкайтесь полотна, деталі або тирсу одразу після різання, вони можуть бути дуже гарячими та призвести до опіку шкіри.
12. Перевіряйте, щоб вентиляційні отвори залишалися завжди чистими під час роботи у пильних умовах. У разі накопичення пилу у вентиляційних отворах, слід від'єднати мережний шнур та почистити їх м'якою щіткою.
13. Перед тим як пересунути деталь або змінити налаштування, слід вимкнути інструмент та дочекатися, доки пильний диск остаточно зупиниться. Диск продовжує обертатися ще деякий час після вимкнення інструмента.
14. Якщо під час роботи полотно зупиняється, видає дивні звуки або починає вібрувати, слід негайно вимкнути інструмент. Потім огляньте інструмент та полотно.

ЗБЕРІГАЙТЕ ЦІ ВКАЗІВКИ.

⚠УВАГА:

НІКОЛИ НЕ СЛІД втрачати пильності та розслаблюватися під час користування виробом (що приходиться при частому використанні); слід завжди строго дотримуватися правил безпеки під час використання цього пристрою. **НЕНАЛЕЖНЕ ВИКОРИСТАННЯ** або недотримання правил безпеки, викладених в цьому документі, може призвести до серйозних травм.

ВСТАНОВЛЕННЯ

Розташування інструмента

Fig.1

Коли інструмент поставляється з заводу, то ручка заблокована в опущеному положенні. Розблокуйте ручку із опущеного положення, злегка її опустивши та знявши ланцюг з гака на ручці.

Закріпіть інструмент двома болтами до рівної та стійкої поверхні через болтові отвори в основі інструменту. Це допоможе уникнути перекидання та можливого нещасного випадку.

Fig.2

ІНСТРУКЦІЯ З ВИКОРИСТАННЯ

⚠ОБЕРЕЖНО:

- Перед регулюванням та перевіркою справності інструменту, переконайтеся в тому, що він вимкнений та відключений від мережі.

Дія вимикача.

⚠ОБЕРЕЖНО:

- Перед вмиканням інструменту у мережу обов'язково перевірте, чи кнопка вимикача нормально спрацьовує і після відпускання повертається в положення "вимкнено".
- Якщо ви не користуєтесь інструментом, зніміть кнопку блокування вимкненого положення та зберігайте її в надійному місці. Це дасть змогу уникнути несанкціонованого функціонування.

Для Європейських країн

Fig.3

Для того, щоб запобігти випадковому натисканню курка вимикача, передбачена кнопка блокування вимкненого положення. Для того, щоб запустити інструмент слід натиснути на важіль, щоб знати ручку з повністю піднятого положення, а потім натиснути на кнопку блокування вимкненого положення, після чого можна натискати на курок вимикача. Для зупинення роботи курок слід відпустити.

Для всіх країн крім Європейських

Fig.4

Для того, щоб запобігти випадковому натисканню курка вимикача, є кнопка блокування вимкненого положення.

Для того, щоб запустити інструмент, слід натиснути на кнопку блокування вимкненого положення та натиснути на курок вмикача. Для зупинення роботи курок слід відпустити.

Налаштування на необхідний кут різання

⚠ОБЕРЕЖНО:

- Після зміни кута різання слід завжди надійно затягувати болт із шестигранною голівкою.

Fig.5

Для зміни кута різання слід послабити важіль. Пересуньте стопор таким чином, щоб індикатор вказував на необхідну поділку. Потім затягніть важіль, щоб закріпити стопорний затиск.

Збирання пилу

Fig.6

⚠ОБЕРЕЖНО:

- Одразу після роботи неможна торкатись будь-яких частин коробки для пилу окрім ручки, оскільки вони можуть бути дуже гарячими та викликати опік шкіри.

Інструмент обладнаний контейнером для збирання пилу та тирси. Коли контейнер заповнений слід взятись за ручку контейнера для пилу та злегка підняти його. Потім слід стягнути контейнер для пилу з основи інструмента. Звільніть контейнер для пилу від його вмісту.

КОМПЛЕКТУВАННЯ

⚠ОБЕРЕЖНО:

- Перед тим, як зайнятись комплектуванням інструменту, переконайтесь в тому, що він вимкнений та відключений від мережі.

Зберігання торцевого ключа

Fig.7

Торцювальний ключ зберігається як показано на малюнку. При користуванні торцевим ключем, вийміть його з тримача. Після користування торцевим ключем, поверніть його назад в тримач.

Встановлення та зняття полотна пили

Fig.8

⚠ОБЕРЕЖНО:

- Під час встановлення диска слід перевірити, щоб напрямок стрілки на поверхні диску співпадав із напрямком стрілки на корпусі диску.
- Для встановлення або зняття диску слід використовувати тільки ключ виробництва компанії Makita. Якщо цю вимогу не виконати, то болт із шестигранною голівкою може бути затягнутий або занадто сильно, або недостатньо. Це може призвести до нещасного випадку.

- Не торкайтесь полотна одразу після різання, він може бути дуже гарячим та призвести до опіку шкіри.

Для того, щоб зняти диск, відпустіть болт із шестигранною голівкою, який утримує центральну кришку, повертаючи його проти стрілки годинника за допомогою торцевого ключа. Підійміть захисний кожух диску та центральну кришку.

Натисніть на фіксатор валу для блокування шпинделя, та за допомогою торцевого ключа послабте болт із шестигранною голівкою, повернувши його по годинниковій стрілці. Потім слід виняти болт, зовнішній фланець та диск.

Fig.9

Для встановлення диска слід встановити внутрішній фланець, диск, зовнішній фланець та болт із шестигранною голівкою на шпindel в такому порядку. Затягніть болт із шестигранною голівкою, повернувши його по годинниковій стрілці, натискаючи на замок блокування вала. Встановіть захисний кожух диска та центральну кришку в початкове положення. Потім затягніть болт із шестигранною голівкою, повертаючи за стрілкою годинника, щоб закріпити центральну кришку. Опустіть ручку для того, щоб перевірити, що нижні захисні кожухи пересуваються належним чином.

Fig.10

Кріплення деталі

⚠ОБЕРЕЖНО:

- Коли ви закріплюєте деталь слід завжди повертати затискну гайку до упору вправо. Невиконання цієї умови може призвести до недостатнього кріплення деталі. Це може призвести до того, що деталь буде викинуто або вона пошкодить диск.

Якщо ручку затиску повернути проти годинникової стрілки, а потім перекинути гайку затиску вліво, то затиск знімається з різьблення валу, і його можна швидко вставляти та витягувати. Для того, щоб затискати деталі, слід натиснути на ручку затиску, щоб плита затиску торкнулась деталі. Пересуньте гайку затиску вліво, а потім поверніть ручку затиску по годинниковій стрілці для того, щоб надійно зафіксувати деталь.

Fig.11

Довгі деталі слід обох сторін підпирати блоками, зробленими з не займистого матеріалу, щоб вони були урівень із верхом основи.

Fig.12

ЗАСТОСУВАННЯ

Різнання

⚠ОБЕРЕЖНО:

- Неможна намагатись різати деталі, які тонші за 2 мм, окрім труб або деталей, які не можна надійно зафіксувати за допомогою затиску. Частина, що відрізається, може бути захоплена диском та призвести до небезпечного розкидання стружки та/або пошкодження твердосплавних кромок. Це може призвести до серйозних поранень.
- Не додавайте надлишкового тиску на ручку під час різання. Надмірний тиск може призвести до перевантаження мотору, зниження ефективності різання та/або пошкодження твердосплавних кромок або самого диска.
- Недостатній тиск на ручку може призвести до надмірного іскріння та передчасного зносу.
- Не торкайтесь диска, деталі або стружки одразу після різання, вони можуть бути дуже гарячими та призвести до опіку шкіри.
- Якщо під час роботи диск зупиняється, видає дивні звуки або починає вібрувати, слід негайно вимкнути інструмент. Тріснути або пошкоджені диски слід замінити на нові.
- Заборонено різати алюміній, дерево, пластик, бетон, плитку та ін.
- Слід завжди використовувати полотна із твердосплавними кромками, що підходять для работ, які виконуються. Використання пильних дисків, що не підходять, може призвести до погіршення якості різання та/або створити ризик поранення.

Рекомендовані полотна із твердосплавними кромками та діапазони деталей

Діаметр та кількість зубців	Застосування	Відповідні деталі та діапазон товщини				
		Кутки	Труби	Швелери	Труби з нержавіючої сталі	Кутки з нержавіючої сталі
305 * 60	М'яка сталь	4 мм або більше	3 - 5 мм	4 мм або більше	NA	NA
305 * 60	М'яка сталь (знижений рівень шуму)	4 мм або більше	3 - 5 мм	4 мм або більше	NA	NA
305 * 78	Тонка м'яка сталь	3 - 6 мм	1,2 - 5 мм	2 мм або більше	NA	NA
305 * 78	Нержавіюча сталь	3 - 6 мм	1,2 - 5 мм	4 мм або більше	1,2 - 5 мм	3 - 4 мм

* Стандартне полотно може відрізатись в залежності від країни.

(NA... Не застосовується)

* Полотно із твердосплавними кромками для торцевої пили по металу неможна точити.

006435

Слід тримати міцно триматись за ручку. Потім увімкніть інструмент та заждіть, доки диск набере повної швидкості. Потім обережно опустіть ручку для того, щоб підвести диск до деталі. Коли диск торкнеться деталі, спочатку його слід обережно врізати, а потім поступово додавати тиск по мірі стабілізування положення різання. Тиск на ручку слід відрегулювати таким чином, щоб утворювалось якомога менше іскор.

Після закінчення різання слід вимкнути інструмент та **ЗАЖДАТИ, ДОКИ ДИСК ПОВНІСТЮ НЕ ЗУПИНИТЬСЯ** перше тим, як повертати ручку у

повністю підняте положення. Якщо ручку підняти, коли диск це обертається, то відрізана частина може бути захоплена диском та призвести до небезпечного розкидання стружки. Якщо ви знаходитесь посередині деталі, ручку слід піднімати, доки диск обертається. Вимикання під час різання може призвести до пошкодження твердосплавних кромок у момент їхнього торкання деталі.

Кути різання

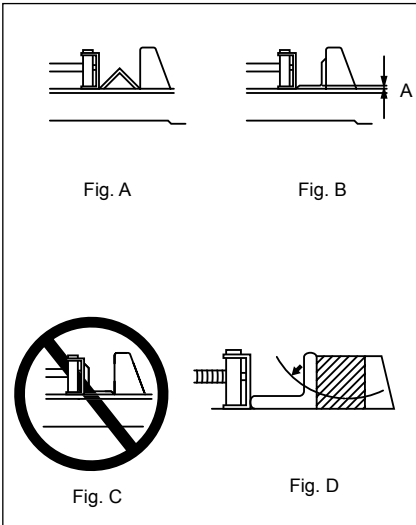

003782

Закріпіть деталь в затиску, як показано на малюнку "А", та починайте різання. Диск пили буде скорочений, якщо деталь різати, як показано на малюнку "В".

⚠ОБЕРЕЖНО:

- НЕ МОЖНА різати деталь, як показано на мал. "С", оскільки це може призвести до її викидання із затиску, і можливо до поранення.

Диск пили піддається більшому зносові, коли різеться ділянка "А", як вказано на малюнку "В". Підіпріть деталь дерев'яним блоком, як показано на малюнку "D", таким чином, щоб диск увійшов в ділянку "А" під кутом. Це допоможе подовжити термін служби диска.

У разі використання дерев'яного блока дозволени розміри різання зменшуються. Слід використовувати дерев'яний блок, розміри якого відповідають максимально припустимим розмірам різання мінус розміри деталі, що різатиметься. Це дозволяє мінімізувати скорочення терміну служби диска пили.

Різання труб, квадратів та швелера

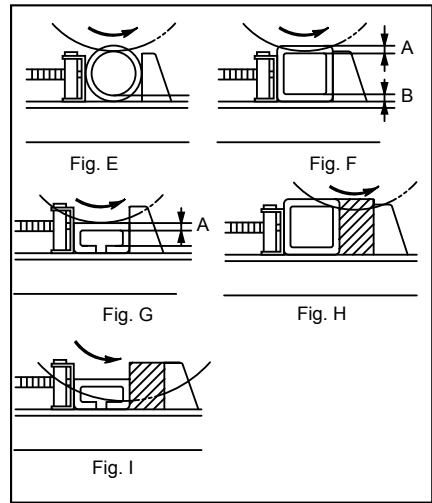

003783

Диск піддається більшому зносу, коли різуться ділянки "А" та "В", як показано на малюнках "F" та "G". Підіпріть деталь дерев'яним блоком, як показано на малюнку "H", таким чином, щоб диск увійшов в ділянки "А" та "В" під кутом. Це допоможе подовжити термін служби диска.

У разі використання дерев'яного блока дозволени розміри різання зменшуються. Слід використовувати дерев'яний блок, розміри якого відповідають максимально припустимим розмірам різання мінус розміри деталі, що різатиметься. Це дозволяє мінімізувати скорочення терміну служби диска пили.

Різання прямокутників

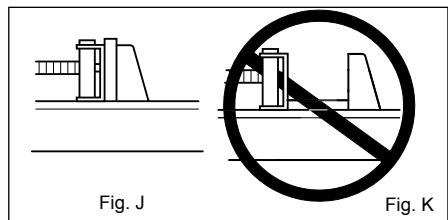

003784

Закріпіть деталь в затиску, як показано на малюнку "J", та починайте різання.

⚠ОБЕРЕЖНО:

- НЕ МОЖНА різати деталь, як показано на мал. "R", оскільки це може призвести до її викидання із затиску, і можливо до поранення.

Перенесення верстата

⚠ОБЕРЕЖНО:

- Транспортний ланцюг треба відрегулювати для того, щоб мінімізувати доступні зони диска під час транспортування інструмента.

Fig.13

Складіть голівку інструмента таке положення, в якому на гак, що знаходиться на ручці, можна прикріпити ланцюг. Під час перенесення інструмента слід триматись за ручку для перенесення.

ТЕХНІЧНЕ ОБСЛУГОВУВАННЯ

⚠ОБЕРЕЖНО:

- Перед тим, як оглянути інструмент, або виконати ремонт, переконайтеся, що він вимкнений та відключений від мережі.
- Ніколи не використовуйте газолін, бензин, розріджувач, спирт та подібні речовини. Їх використання може призвести до зміни кольору, деформації та появи тріщин.

Заміна диска пили

Якщо продовжувати використання тупого та зношеного диска, це може призвести до перевантаження мотору та знизити ефективність різання. Коли диск перестає ефективно різати, його слід замінити на новий.

Заміна вугільних щіток

Fig.14

Регулярно знімайте та перевіряйте вугільні щітки. Заміняйте їх, коли знос сягає граничної відмітки. Вугільні щітки повинні бути чистими та вільно рухатись у щіткотримачах. Одночасно треба замінювати обидві вугільні щітки. Використовуйте лише однакові вугільні щітки.

Для видалення ковпачків щіткотримачів користуйтеся викруткою. Видаліть зношені вугільні щітки, вставте нові та закріпіть ковпачки щіткотримачів.

Fig.15

Для того, щоб підтримувати БЕЗПЕКУ та НАДІЙНІСТЬ, ремонт, технічне обслуговування або регулювання мають виконувати уповноважені центри обслуговування "Макіта", де використовуються лише стандартні запчастини "Макіта".

ДОДАТКОВЕ ПРИЛАДДЯ

⚠ОБЕРЕЖНО:

- Це оснащення або приладдя рекомендовано для використання з інструментами "Макіта", що описані в інструкції з експлуатації. Використання якогось іншого оснащення або приладдя може спричинити травмування.

Оснащення або приладдя слід використовувати лише за призначенням.

У разі необхідності, отримати допомогу в більш детальному ознайомленні з оснащенням звертайтеся до місцевого Сервісного центру "Макіта".

- Полотно пили з твёрдосплавною ріжучою пластиною на кінці
- Захисні окуляри
- Торцевий ключ 17
- Кнопка блокування вимкненого положення (кнопка перемикачя)

ПРИМІТКА:

- Деякі елементи списку можуть входити до комплекту інструмента як стандартне приладдя. Вони можуть відрізнятися залежно від країни.

POLSKI (Oryginalna instrukcja)

Objaśnienia do widoku ogólnego

1-1. Hak	5-4. Ogranicznik zacisku	10-1. Tarcza z ostrzami z węglików
2-1. Śruba	6-1. Pojemnik na zebrany pył	10-2. Śruba sześciokątna
3-1. Przycisk blokady	7-1. Uchwyt klucza	10-3. Wrzeczono
3-2. Dźwignia	7-2. Podstawa	10-4. Kołnierz wewnętrzny
3-3. Rękojeść	8-1. Pokrywa środkowa	10-5. Kołnierz zewnętrzny
3-4. Spust przełącznika	8-2. Śruba sześciokątna	11-1. Płyta zacisku
4-1. Przycisk blokady	8-3. Klucz nasadowy	11-2. Nakrętka zacisku
4-2. Spust przełącznika	8-4. Osłona tarczy	11-3. Uchwyt zacisku
5-1. Skala	9-1. Śruba sześciokątna	14-1. Znak ograniczenia
5-2. Dźwignia	9-2. Blokada wału	15-1. Śrubokręt
5-3. Wskaźnik	9-3. Klucz nasadowy	15-2. Pokrywa uchwytu szczotki

SPECYFIKACJE

Model	LC1230
Średnica tarczy	305 mm
Średnica otworu (wałka)	25,4 mm
Prędkość bez obciążenia (min^{-1})	1 300
Wymiary (dług. x szer. x wys.)	516 mm x 306 mm x 603 mm
Ciężar netto	19,3 kg
Klasa bezpieczeństwa	II/III

Wydajność cięcia

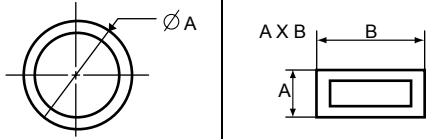
Kształt obrabianego elementu			
Kąt cięcia	90°	115 mm	75 mm x 150 mm 100 mm x 100 mm
	45°	90 mm	85 mm x 85 mm

- W związku ze stale prowadzonym przez naszą firmę programem badawczo-rozwojowym, niniejsze specyfikacje mogą ulec zmianom bez wcześniejszego powiadomienia.
- Specyfikacje mogą różnić się w zależności od kraju.
- Waga obliczona zgodnie z procedurą EPTA 01/2003

END205-3



Symbole

Poniżej pokazano symbole zastosowane na urządzeniu. Przed użyciem należy zapoznać się z ich znaczeniem.



- Przeczytaj instrukcję obsługi.



- PODWÓJNA IZOLACJA



- Aby uniknąć obrażeń spowodowanych odpryskami, po zakończeniu cięcia głowicę tnącą należy naciskać od góry, aż tarcza przestanie się obracać.



- Dla swojego bezpieczeństwa, przed przystąpieniem do pracy usuń wióry, drobne kawałki materiału itp. z powierzchni stołu.

- Tylko dla krajów UE

Nie usuwać sprzętu elektrycznego razem z innymi odpadami gospodarstwa domowego!

Przestrzegając Europejskiej Dyrektywy 2002/96/EC o odpadach elektrycznych i elektronicznych oraz jej wprowadzenia w życie zgodnie z prawem narodowym, sprzęt elektryczny o zakończonym okresie eksploatacyjnym należy gromadzić oddzielnie i zwracać do organizacji zajmujących się zbieraniem zużytego sprzętu.

ENE008-1

Przeznaczenie

Narzędzie przeznaczone jest do cięcia miękkiej stali i aluminium tylko przy użyciu odpowiednich tarcz tnących.

Zasilanie

Narzędzie wolno podłączać tylko do źródeł zasilania o napięciu zgodnym z napięciem podanym na tabliczce znamionowej. Można je zasilac wyłącznie jednofazowym prądem przemiennym. Jest ono podwójnie izolowane, dlatego też można je zasilac z gniazda bez uziemienia.

ENF100-1

W przypadku niskonapięciowych sieci elektroenergetycznych o napięciu pomiędzy 220 V a 250 V.

Włączanie i wyłączanie urządzeń elektrycznych powoduje wahania napięcia. Posługiwanie się urządzeniem przy niesprzyjających parametrach zasilania może mieć niekorzystny wpływ na działanie innych urządzeń. Przy impedancji sieci zasilającej mniejszej lub równej 0,25 Ohm można założyć, że niekorzystne efekty nie wystąpią. Gniazdo zasilające używane do podłączenia tego urządzenia powinno być zabezpieczone bezpiecznikiem topikowym lub automatycznym o zwłocznej charakterystyce wyłączenia.

ENG905-1

Poziom hałasu i drgań

Typowy równoważny poziom dźwięku A określony w oparciu o EN61029:

Poziom ciśnienia akustycznego (L_{pA}): 98 dB(A)

Poziom mocy akustycznej (L_{WA}): 108 dB(A)

Niepewność (K): 3 dB(A)

Należy stosować ochraniacze na uszy

ENG900-1

Drgania

Całkowita wartość poziomu drgań (suma wektorów w 3 osiach) określona zgodnie z normą EN61029:

Wytwarzanie drgań (a_n): 4,5 m/s²

Niepewność (K): 1,5 m/s²

ENG901-1

- Deklarowana wartość wytwarzanych drgań została zmierzona zgodnie ze standardową metodą testową i można ją wykorzystać do porównywania narzędzi.
- Deklarowaną wartość wytwarzanych drgań można także wykorzystać we wstępnej ocenie narażenia.

⚠️ OSTRZEŻENIE:

- Drgania wytwarzane podczas rzeczywistego użytkowania elektronarzędzia mogą się różnić od wartości deklarowanej, w zależności od sposobu jego użytkowania.
- W oparciu o szacowane narażenie w rzeczywistych warunkach użytkowania należy określić środki bezpieczeństwa w celu ochrony operatora (uwzględniając wszystkie elementy cyklu działania, tj. czas, kiedy narzędzie jest wyłączone i kiedy pracuje na biegu jałowym, a także czas, kiedy jest włączone).

Dotyczy tylko krajów europejskich

Deklaracja zgodności UE

Niniejszym firma Makita Corporation jako odpowiedzialny producent oświadcza, iż opisywane urządzenie marki Makita:

Opis maszyny:

Przecinarka do metalu

Nr modelu/Typ: LC1230

są produkowane seryjnie oraz

jest zgodne z wymogami określonymi w następujących dyrektywach europejskich:
2006/42/EC

Jest produkowane zgodnie z następującymi normami lub dokumentami normalizacyjnymi:

EN61029

Dokumentacja techniczna przechowywana jest przez:

Makita International Europe Ltd.

Technical Department,

Michigan Drive, Tongwell,

Milton Keynes, Bucks MK15 8JD, Anglia

30.1.2009



000230

Tomoyasu Kato

Dyrektor

Makita Corporation

3-11-8, Sumiyoshi-cho,

Anjo, Aichi, 446-8502, JAPONIA

GEA10-1

Ogólne zasady bezpieczeństwa obsługi elektronarzędzi

⚠️ **OSTRZEŻENIE** Przeczytaj wszystkie ostrzeżenia i instrukcje. Nie przestrzeganie ich może prowadzić do porażeń prądem, pożarów i/lub poważnych obrażeń ciała.

Wszystkie ostrzeżenia i instrukcje należy zachować do późniejszego wykorzystania.

ENB076-2

OSTRZEŻENIA DOTYCZĄCE BEZPIECZNEJ EKSPLOATACJI PIŁY DO CIĘCIA METALU

- Zawsze noś okulary ochronne, maskę przeciwpyłową i zabezpieczenia słuchu.
- Do cięcia metalu używaj tylko oryginalnych tarcz z ostrzami z węglików firmy Makita o średnicy 305 mm. Nigdy nie używaj w tym celu ściernic lub innych tarcz.
- Przed przystąpieniem do pracy sprawdź dokładnie tarczę pod kątem ewentualnych

pęknięć lub uszkodzeń. Popękana lub uszkodzona tarczę niezwłocznie wymienić.

4. Nigdy nie blokuj pokrywy zabezpieczającej (osłony). Przed przystąpieniem do pracy upewnij się, że pokrywa jest sprawna. Jakikolwiek niewłaściwe działanie pokrywy zabezpieczającej powinno być natychmiast skorygowane. Nigdy nie używaj piły bez zamontowanych osłon.
5. Przed włączeniem urządzenia sprawdź, czy blokada wałka została zwolniona.
6. Przed przystąpieniem do cięcia danego elementu pozwól, aby tarcza obracała się przez chwilę bez obciążenia. Zwracaj uwagę na ewentualne drgania lub bicie osiowe, które mogą wskazywać na nieprawidłowe zamocowanie lub niedokładne wyważenie tarczy.
7. Nie wolno zbliżać rąk ani ciała do tarczy ani do strefy cięcia.
8. Zamocuj obrabiany element w zacisku.
9. Przed włączeniem urządzenia należy upewnić się, czy ostrze nie dotyka obrabianego elementu.
10. Uważać na wylatujące iskry. Mogą one spowodować obrażenia lub zapłon łatwopalnych materiałów.
11. Zaraz po zakończeniu pracy nie wolno dotykać tarczy, obrabianego elementu lub wiórów. Mogą one być bardzo gorące, grożąc poparzeniem skóry.
12. Podczas pracy w warunkach zapyłonych upewnić się, że otwory wentylacyjne są wolne od przeszkód. W przypadku nagromadzenia się pyłu w otworach wentylacyjnych, odłączyć wtyczkę zasilającą i oczyścić otwory za pomocą miękkiej szczotki.
13. Przed przesunięciem obrabianego elementu lub zmianą ustawień należy wyłączyć narzędzie i poczekać do całkowitego zatrzymania się tarczy. Tarcza obraca się jeszcze przez chwilę po wyłączeniu urządzenia.
14. Jeżeli podczas pracy tarcza nagle zatrzymuje się, dochodzą z niej nietypowe odgłosy lub zaczyna drgać, natychmiast wyłącz narzędzie. Następnie sprawdź narzędzie i tarczę.

ZACHOWAĆ INSTRUKCJE.

⚠ OSTRZEŻENIE:

NIE WOLNO pozwolić, aby wygoda lub rutyna (nabyta w wyniku wielokrotnego używania narzędzia) zastąpiły ścisłe przestrzeganie zasad bezpieczeństwa obsługi. NIEWŁAŚCIWE

UŻYTKOWANIE narzędzia lub nie stosowanie się do zasad bezpieczeństwa podanych w niniejszej instrukcji obsługi może prowadzić do poważnych obrażeń ciała.

MONTAŻ

Ustawianie narzędzia

Rys.1

W przypadku nowego urządzenia uchwyt jest zablokowany w dolnym położeniu. Aby zwolnić blokadę, przesunij nieznacznie w dół uchwyt pilarki i zdejmij łańcuch z haka na uchwycie.

Urządzenie należy przykręcić dwiema śrubami do płaskiej i stabilnej powierzchni, wykorzystując otwory w jego podstawie. Pomoże to zapobiec przewróceniu się i możliwemu zranieniu.

Rys.2

OPIS DZIAŁANIA

⚠ UWAGA:

- Przed rozpoczęciem regulacji i sprawdzania działania elektronarzędzia, należy upewnić się, czy jest ono wyłączone i nie podłączone do sieci.

Włączanie

⚠ UWAGA:

- Przed podłączeniem elektronarzędzia do sieci zawsze sprawdzać czy spust włącznika działa poprawnie i wraca do pozycji "OFF" po zwolnieniu.
- Kiedy nie używasz urządzenia, wyjmij przycisk blokady i schowaj go w bezpiecznym miejscu. W ten sposób można zapobiec uruchomieniu narzędzia przez nieupoważnione osoby.

Kraje europejskie

Rys.3

Urządzenie wyposażone jest w przycisk blokady załączenia, który zapobiega przypadkowemu pociągnięciu za język spustowy przełącznika. Aby uruchomić urządzenie, wciśnij dźwignię, aby zwolnić uchwyt z całkowicie podniesionej pozycji, naciśnij przycisk blokady, a następnie pociągnij za spust. W celu zatrzymania urządzenia wystarczy zwolnić język spustowy przełącznika.

Wszystkie kraje pozaeuropejskie

Rys.4

Urządzenie wyposażone jest w przycisk blokady załączenia, który zapobiega przypadkowemu pociągnięciu za język spustowy przełącznika.

Aby uruchomić urządzenie, należy zwolnić przycisk blokady i pociągnąć za język spustowy wyłącznika. W celu zatrzymania urządzenia wystarczy zwolnić język spustowy przełącznika.

Ustawianie żądanego kąta cięcia

⚠ UWAGA:

- Po każdorazowej zmianie kąta cięcia dokręć solidnie śrubę sześciokątą.

Rys.5

Aby zmienić kąt cięcia, poluzuj dźwignię. Przesuń ogranicznik zacisku tak, aby wskaźnik skierowany był na żądaną wartość podziałki. Następnie przykręć dźwignię w celu zablokowania ogranicznika zacisku.

Zbieranie pyłu

Rys.6

⚠UWAGA:

- Zaraz po zakończeniu pracy nie wolno dotykać żadnej części worka na pył za wyjątkiem uchwytu - worek może być bardzo gorący, co grozi poparzeniem skóry.

To urządzenie wyposażone jest w pojemnik zbierający pył, wiórki i trociny. Gdy pojemnik na pył jest pełny, złap go za uchwyt i podnieś go lekko. Następnie wyjmij pojemnik na pył z podstawy narzędzia. Opróżnij pojemnik na pył.

MONTAŻ

⚠UWAGA:

- Przed wykonywaniem jakichkolwiek czynności na elektronarzędziu należy upewnić się, czy jest ono wyłączone i nie podłączone do sieci.

Przechowywanie klucza nasadowego

Rys.7

Klucz nasadowy należy przechowywać w taki sposób, jak pokazano na ilustracji. Jeżeli masz zamiar użyć klucza nasadowego, wyjmij go z uchwytu. Po użyciu klucza nasadowego, włóż go z powrotem do uchwytu.

Zakładanie lub zdejmowanie tarczy

Rys.8

⚠UWAGA:

- Aby założyć tarczę, załóż ją na wrzeciono, upewniając się, czy kierunek strzałki na powierzchni tarczy zgadza się z kierunkiem strzałki na jej obudowie.
- Do zakładania i zdejmowania tarczy używaj wyłącznie dołączonego klucza nasadowego firmy Makita. Niestosowanie się do tego zalecenia może spowodować nadmierne lub niedostateczne dokręcenie śruby sześciokątnej. To z kolei może stać się przyczyną wypadku.
- Zaraz po zakończeniu pracy nie wolno dotykać tarczy - może ona być bardzo gorąca i dotknięcie jej grozi poparzeniem skóry.

Aby zdjąć tarczę, poluzuj kluczem nasadowym śrubę sześciokątną mocującą pokrywę środkową, obracając ją w kierunku odwrotnym do ruchu wskazówek zegara. Podnieś osłonę tarczy i pokrywę środkową.

Naciśnij blokadę wałka, aby zablokować wrzeciono i aby tarcza nie mogła się obracać, i odkręcaj śrubę sześciokątną za pomocą klucza nasadowego w kierunku przeciwnym do ruchu wskazówek zegara.

Następnie wyciągnij śrubę sześciokątną i ściągnij kołnierz zewnętrzny oraz tarczę.

Rys.9

Aby zamontować tarczę, zamontuj kolejno: kołnierz wewnętrzny, tarczę, kołnierz zewnętrzny i śrubę sześciokątną. Dokręć śrubę sześciokątną, obracając ją w kierunku zgodnym z ruchem wskazówek zegara, równocześnie dociskając blokadę wałka. Osłonę tarczy i pokrywę środkową ustaw w pierwotnym położeniu. Następnie dokręć w prawo śrubę sześciokątną mocującą pokrywę środkową. Opuść uchwyt pilarki, aby upewnić się, że osłona tarczy prawidłowo otwiera się i zamyka.

Rys.10

Mocowanie obrabianych elementów

⚠UWAGA:

- Podczas blokowania obrabianego elementu zawsze przekręcaj nakrętkę zaciskową do oporu w prawo. Niezastosowanie się do tego zalecenia może spowodować, że element nie zostanie zamocowany z dostateczną siłą. Mogłoby to spowodować wyrzucenie obrabianego elementu lub uszkodzenie tarczy.

Obracanie uchwytu zacisku przeciwnie do ruchu wskazówek zegara i obracanie nakrętki zaciskowej powoduje zwolnienie zacisku i daje możliwość szybkiego przesuwania wałka zacisku do środka i na zewnątrz. Aby przytrzymać obrabiany element, popchnij uchwyt zaciskowy tak, aby płytka zaciskowa stykała się z obrabianym elementem. Przekręć nakrętkę zaciskową w prawo, a następnie obróć uchwyt zaciskowy w kierunku zgodnym z ruchem wskazówek zegara, aby zablokować obrabiany element w żądanej pozycji.

Rys.11

Długie elementy muszą być podpierane bocznie przez klocki z niepalnego materiału tak, aby były wyrównane z górną częścią podstawy.

Rys.12

DZIAŁANIE

Cięcie

⚠UWAGA:

- Nie wolno podejmować prób cięcia elementu o grubości poniżej 2 mm, którego nie można bezpiecznie zamocować na imadle. Odcięty kawałek może zostać pochwycony i wyrzucony w powietrze, stanowiąc zagrożenie dla znajdujących się w pobliżu osób i/lub powodując uszkodzenie ostrzy z węglików. Mogłoby to spowodować ciężkie obrażenia.
- Podczas cięcia nie wywieraj nadmiernego nacisku na uchwyt. Zbyt duży nacisk może spowodować przeciążenie silnika i zmniejszenie wydajności cięcia i/lub spowodować uszkodzenie ostrzy z węglików lub samej tarczy.

- Niedostateczny nacisk na uchwyt może spowodować wydzielanie większej ilości iskier i przedwczesne zużycie tarczy.
- Zaraz po zakończeniu pracy nie wolno dotykać tarczy, ciętego elementu ani wiórów - mogą one być bardzo gorące i dotknięcie grozi poparzeniem skóry.
- Jeżeli podczas pracy tarcza nagle zatrzymuje się, dochodzą z niej nietypowe odgłosy lub zaczyna drgać, natychmiast wyłącz narzędzie. Wymień pękniętą lub uszkodzoną tarczę na nową.
- Nie tnij aluminium, drewna, tworzyw sztucznych, betonu, płytek itp.
- Należy zawsze używać odpowiednich tarcz z ostrzami z węglików do wykonania danej pracy. Używanie nieodpowiednich tarcz może spowodować pogorszenie wydajności cięcia i/lub stanowić zagrożenie dla operatora.

Zalecane tarcze z ostrzami z węglików & obrabiane elementy

Średnica & liczba zębów	Zastosowanie	Obrabiany element & zakres grubości				
		Kątowniki	Rury	Kanały	Rury nierdzewne	Kątowniki nierdzewne
305 * 60	Stal miękka	4 mm lub więcej	3 - 5 mm	4 mm lub więcej	NA	NA
305 * 60	Stal miękka (typ powodujący zmniejszenie hałasu)	4 mm lub więcej	3 - 5 mm	4 mm lub więcej	NA	NA
305 * 78	Cienka, miękka stal	3 - 6 mm	1,2 - 5 mm	2 mm lub więcej	NA	NA
305 * 78	Stal nierdzewna	3 - 6 mm	1,2 - 5 mm	4 mm lub więcej	1,2 - 5 mm	3 - 4 mm

* Standardowe ostrze może mieć różne parametry techniczne w zależności od kraju.

(NA ...Nie dotyczy)

* Tarcz z ostrzami z węglików używanych w pilarkach do metalu nie można ponownie ostrzyć.

006435

Trzymaj pewnie uchwyt pilarki. Włącz urządzenie i zaczekaj, aż tarcza osiągnie pełną prędkość. Następnie delikatnie obniż uchwyt tak, aby tarcza znalazła się w pobliżu ciętego elementu. Gdy tarcza zetknie się z elementem, najpierw rozpocznij cięcia w delikatny sposób, następnie stopniowo zwiększaj nacisk w miarę, jak pozycja ciętego elementu staje się stabilniejsza. Nacisk na uchwyt należy wyregulować tak, aby wydziałało się jak najmniej iskier.

Po zakończeniu cięcia wyłącz urządzenie i ZACZEKAJ, AŻ TARCZA CAŁKOWICIE SIĘ ZATRZYMA i dopiero wówczas podnieś uchwyt całkowicie do góry. Jeżeli tarcza zostanie uniesiona, gdy jeszcze się obraca, wówczas odcięty kawałek może zostać pochwycony i wyrzucony w powietrze, stanowiąc zagrożenie dla znajdujących się w pobliżu osób. Jeżeli cięcie odbywa się tylko na jednym odcinku elementu, podnieś uchwyt, gdy tarcza się obraca. Wyłączenie narzędzia podczas cięcia może uszkodzić ostrza z węglików, gdy stykają się one z ciętym elementem.

Kąty cięcia

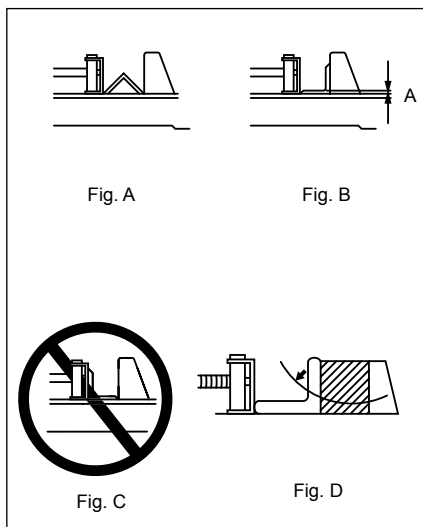

003782

Zablokuj obrabiany element w imadle w taki sposób, jak pokazano na ilustracji A i przystąp do cięcia. Wykonywanie cięcia w taki sposób, jak pokazano na ilustracji B, powoduje znaczne skrócenie żywotności tarczy.

⚠UWAGA:

- NIE tnij nigdy elementu tak, jak pokazano na ilustracji C - mogłoby to spowodować wyrzucenie elementu z imadła i obrażenia.

Tarcza narażona jest na większe zużycie podczas cięcia obszaru A na ilustracji B. Umieść drewniany klocek w takiej pozycji, jak pokazano na ilustracji D - tak, aby tarcza weszła w obszar A pod kątem. Można w ten sposób przedłużyć okres eksploatacji tarczy.

Gdy używany jest klocek, dopuszczalne wymiary cięcia ulegają zmniejszeniu. Używaj klocka, którego rozmiary są równe maksymalnym dopuszczalnym wymiarom cięcia pomniejszonym o wymiary ciętego elementu. Zmniejszy to dodatkowo zużycie tarczy, przedłużając jej żywotność.

Cięcie rur, prętów i korytek

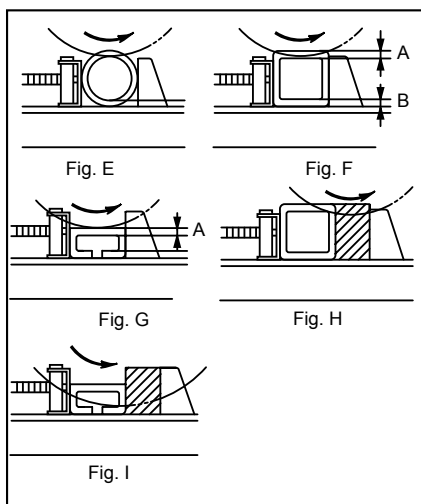

003783

Tarcza narażona jest na większe zużycie podczas cięcia obszarów A i B na ilustracjach F i G. Umieść drewniany klocek w takiej pozycji, jak pokazano na ilustracji H - tak, aby tarcza weszła w obszary A i B pod kątem. Można w ten sposób przedłużyć okres eksploatacji tarczy.

Gdy używany jest klocek, dopuszczalne wymiary cięcia ulegają zmniejszeniu. Używaj klocka, którego rozmiary są równe maksymalnym dopuszczalnym wymiarom cięcia pomniejszonym o wymiary ciętego elementu. Zmniejszy to dodatkowo zużycie tarczy, przedłużając jej żywotność.

Cięcie elementów prostokątnych

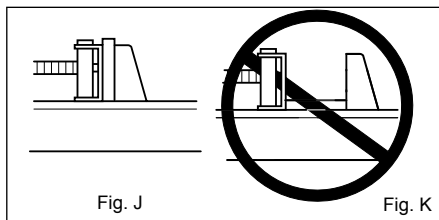

003784

Zablokuj obrabiany element w imadle w taki sposób, jak pokazano na ilustracji J i przystąp do cięcia.

⚠UWAGA:

- NIE tnij nigdy elementu tak, jak pokazano na ilustracji K - mogłoby to spowodować wyrzucenie elementu z imadła i obrażenia.

Przenoszenie narzędzia

UWAGA:

- Przed transportem łańcuch powinien być wyregulowany tak, aby dostępna strefa tarczy była jak najmniejsza.

Rys.13

Odegnij głowicę do pozycji, w której możesz zaczepić łańcuch do haka na uchwycie. Podczas przenoszenia narzędzia trzymaj je za uchwyt do przenoszenia.

KONSERWACJA

UWAGA:

- Przed wykonywaniem kontroli i konserwacji należy się zawsze upewnić, czy elektronarzędzie jest wyłączone i nie podłączone do sieci.
- Nie wolno używać benzyny, benzenu, rozpuszczalnika, alkoholu itp. Substancje takie mogą spowodować odbarwienia, odkształcenia lub pęknięcia.

Wymiana tarczy

Dalsza eksploatacja tępej tarczy może prowadzić do przeciążenia silnika i zmniejszenia wydajności cięcia. Tarczę należy wymienić na nową, gdy wydajność cięcia spada.

Wymiana szczotek węglowych

Rys.14

Systematycznie wyjmować i sprawdzać szczotki węglowe. Wymieniać je, gdy ich zużycie sięga znaku granicznego. Szczotki powinny być czyste i łatwo wchodzić w uchwyty. Należy wymieniać obydwie szczotki jednocześnie. Stosować wyłącznie identyczne szczotki węglowe.

Do wyjęcia pokrywek uchwytów szczotek używać śrubokrętu. Wyjąć zużyte szczotki węglowe, włożyć nowe i zabezpieczyć pokrywkami uchwytów szczotek.

Rys.15

Dla zachowania BEZPIECZEŃSTWA i NIEZAWODNOŚCI wyrobu, naprawy oraz inne prace konserwacyjne i regulacyjne powinny być wykonywane przez Autoryzowane Centra Serwisowe Makita, wyłącznie przy użyciu części zamiennych Makita.

AKCESORIA OPCJONALNE

UWAGA:

- Zaleca się stosowanie wymienionych akcesoriów i dodatków razem z elektronarzędziem Makita opisanym w niniejszej instrukcji. Stosowanie jakichkolwiek innych akcesoriów i dodatków może stanowić ryzyko uszkodzenia ciała. Stosować akcesoria i dodatki w celach wyłącznie zgodnych z ich przeznaczeniem.

W razie potrzeby, wszelkiej pomocy i szczegółowych informacji na temat niniejszych akcesoriów udziela Państwu lokalne Centra Serwisowe Makita.

- Tarcza z ostrzami z węglików
- Gogle ochronne
- Klucz nasadowy 17
- Przycisk blokady (Przycisk przełącznika)

UWAGA:

- Niektóre pozycje znajdujące się na liście mogą być dołączone do pakietu narzędziowego jako akcesoria standardowe. Mogą to być różne pozycje, w zależności od kraju.

ROMÂNĂ (Instrucțiuni originale)

Explicitarea vederii de ansamblu

1-1. Agățătoare	6-1. Cutie de praf	10-2. Șurub cu cap hexagonal
2-1. Bolț	7-1. Suport de cheie	10-3. Arbore
3-1. Buton de deblocare	7-2. Talpă	10-4. Flanșă interioară
3-2. Pârghie	8-1. Capac central	10-5. Flanșă exterioară
3-3. Mâner	8-2. Șurub cu cap hexagonal	11-1. Placa menghinei
3-4. Trăgaciul întrerupătorului	8-3. Cheie tubulară	11-2. Piulița menghinei
4-1. Buton de deblocare	8-4. Apărătoarea pânzei	11-3. Maneta menghinei
4-2. Trăgaciul întrerupătorului	9-1. Șurub cu cap hexagonal	14-1. Marcaj limită
5-1. Gradație	9-2. Pârghie de blocare a axului	15-1. Șurubelniță
5-2. Pârghie	9-3. Cheie tubulară	15-2. Capacul suportului pentru perii
5-3. indicator	10-1. Pânză de ferăstrău cu plăcuțe de carburi metalice	
5-4. Opritorul menghinei		

SPECIFICAȚII

Model	LC1230
Diametrul pânzei de ferăstrău	305 mm
Diametrul găurii (arborelui)	25,4 mm
Turația în gol (min ⁻¹)	1.300
Dimensiuni (L x l x H)	516 mm x 306 mm x 603 mm
Greutate netă	19,3 kg
Clasa de siguranță	□/II

Capacitate de debitare

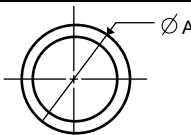
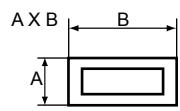
Forma piesei			
Unghi de debitare	90°	115 mm	75 mm x 150 mm 100 mm x 100 mm
	45°	90 mm	85 mm x 85 mm

- Datorită programului nostru continuu de cercetare și dezvoltare, caracteristicile pot fi modificate fără a notificare prealabilă.
- Specificațiile pot varia în funcție de țară.
- Greutatea este specificată conform procedurii EPTA-01/2003

END205-3

Simboluri

Mai jos sunt prezentate simbolurile de pe echipament. Asigurați-vă că înțelegeți sensul acestora înainte de utilizare.



- Citiți manualul de instrucțiuni.



- IZOLAȚIE DUBLĂ



- Pentru a evita vătămările provocate de resturile împrăștiate, mențineți capul ferăstrăului coborât după executarea tăierii până când pânza se oprește complet.



- Pentru siguranța dumneavoastră îndepărtați așchiile, resturile de material etc. de pe suprafața mesei înainte de executarea lucrării.



- Doar pentru țările din UE
Nu eliminați echipamentele electrice la fel ca reziduurile menajere !
Conform cu Directiva Europeană 2002/96/EC privitoare la echipamente electrice și electronice scoase din uz și conform cu legile naționale, echipamentele electrice care au ajuns la finalul duratei de viață trebuie să fie strânse separat și trebuie să fie transmise la o unitate de reciclare.

Destinația de utilizare

Mașina este destinată tăierii oțelului moale și oțelului inoxidabil și de ferăstrău adecvat.

ENF002-2

Sursă de alimentare

Unealta trebuie conectată doar la o sursă de alimentare cu aceeași tensiune precum cea indicată pe plăcuța indicatoare a caracteristicilor tehnice și poate fi operată doar de la o sursă de curent alternativ cu o singură fază. Acestea au o izolație dublă și, drept urmare, pot fi utilizate de la prize fără împământare.

ENF100-1

Pentru sisteme publice de distribuție a energiei electrice de joasă tensiune între 220 V și 250 V.

Operațiile de comutare ale aparatului electric generează fluctuații ale tensiunii. Funcționarea acestui dispozitiv în condiții de alimentare electrică nefavorabile poate afecta funcționarea altor echipamente. Cu o impedanță a rețelei electrice mai mică de 0,25 Ohmi, se poate presupune că nu vor exista efecte negative. Priza de alimentare folosită pentru acest dispozitiv trebuie să fie protejată cu o siguranță fuzibilă sau un întrerupător de protecție cu caracteristică de declanșare lentă.

ENG905-1

Emisie de zgomot

Nivelul de zgomot normal ponderat A determinat în conformitate cu EN61029:

Nivel de presiune acustică (L_{pA}): 98 dB(A)

Nivel putere sonoră (L_{WA}): 108 dB(A)

Eroare (K): 3 dB(A)

Purtați mijloace de protecție a auzului

ENG900-1

Vibrații

Valoarea totală a vibrațiilor (suma vectorilor tri-axiali) determinată conform EN61029:

Emisia de vibrații (a_n): 4,5 m/s²

Incertitudine (K): 1,5 m/s²

ENG901-1

- Nivelul de vibrații declarat a fost măsurat în conformitate cu metoda de test standard și poate fi utilizat pentru compararea unei unelte cu alta.
- Nivelul de vibrații declarat poate fi, de asemenea, utilizat într-o evaluare preliminară a expunerii.

⚠️ AVERTISMENT:

- Nivelul de vibrații în timpul utilizării reale a uneltei electrice poate diferi de valoarea nivelului declarat, în funcție de modul în care unealta este utilizată.
- Asigurați-vă că identificați măsurile de siguranță pentru a proteja operatorul, acestea fiind bazate pe o estimare a expunerii în condiții reale de utilizare (luând în considerare toate părțile ciclului de operare, precum timpii în care unealta a fost oprită, sau a funcționat în gol, pe lângă timpul de declanșare).

Numai pentru țările europene**Declarație de conformitate CE**

Noi, Makita Corporation ca producător responsabil, declarăm că următorul(oarele) utilaj(e):

Denumirea utilajului:

Debitor pentru metale

Model nr./ Tip: LC1230

sunt produse în serie și

Este în conformitate cu următoarele directive europene:

2006/42/EC

Și este fabricat în conformitate cu următoarele standarde sau documente standardizate:

EN61029

Documentația tehnică este păstrată de:

Makita International Europe Ltd.

Technical Department,

Michigan Drive, Tongwell,

Milton Keynes, Bucks MK15 8JD, Marea Britanie

30.1.2009



000230

Tomoyasu Kato

Director

Makita Corporation

3-11-8, Sumiyoshi-cho,

Anjo, Aichi, 446-8502, JAPONIA

GEA010-1

Avertismente generale de siguranță pentru unelte electrice

⚠️ **AVERTIZARE** Citiți toate avertizările de siguranță și toate instrucțiunile. Nerespectarea acestor avertizări și instrucțiuni poate avea ca rezultat electrocutarea, incendiul și/sau rănirea gravă.

Păstrați toate avertismentele și instrucțiunile pentru consultări ulterioare.

ENB076-2

AVERTISMENTE PRIVIND SIGURANȚA PENTRU FERĂSTRĂUL DE METALE

- Folosiți întotdeauna ochelari de protecție, mască de protecție contra prafului și mijloace de protecție a auzului.
- Pentru tăierea metalelor, folosiți numai pânze de ferăstrău cu plăcuțe de carburi metalice originale de la Makita, cu un diametru de 305 mm. Nu folosiți niciodată discuri abrazive de retezat sau alte tipuri de pânze de ferăstrău.

3. Verificați atent pânza cu privire la fisuri sau deteriorări înainte de folosire. Înlocuiți imediat o pânză fisurată sau deteriorată.
4. Nu fixați niciodată capacul de protecție (apărătoarea). Asigurați-vă întotdeauna că apărătoarea se deplasează ușor înainte de utilizare. Orice funcționare defectuoasă a capacului de protecție trebuie remediată imediat. Nu folosiți ferăstrăul fără apărătoarele montate.
5. Asigurați-vă că pârghia de blocare a axului este eliberată înainte de a conecta comutatorul.
6. Înainte de utilizarea mașinii pe piesa propriuzisă, lăsați-o să funcționeze în gol pentru un timp. Încercați să identificați orice vibrație sau oscilație care ar putea indica o instalare inadecvată sau o pânză neechilibrată.
7. Țineți-vă mâinile și corpul la distanță față de pânza aflată în rotație.
8. Fixați întotdeauna piesa de prelucrat cu menghina.
9. Asigurați-vă că pânza nu intră în contact cu piesa de prelucrat înainte de a conecta comutatorul.
10. Aveți grijă la scânteii în timpul lucrului. Acestea pot provoca vătămări sau aprinderea materialelor inflamabile.
11. Nu atingeți pânza, piesa prelucrată sau așchile rezultate la tăiere imediat după executarea lucrării; acestea pot fi extrem de fierbinți și pot provoca arsuri ale pielii.
12. Asigurați-vă că orificiile de ventilare sunt menținute curate atunci când lucrați în condiții cu mult praf. În cazul în care praful se acumulează în orificiile de ventilare, deconectați cablul de alimentare și curățați-le cu o perie moale.
13. Opriți unealta și așteptați oprirea completă a pânzei de ferăstrău înainte de a muta piesa de lucru sau de a schimba setările. Roata continuă să se rotească un timp după oprirea unelei.
14. Dacă pânza se oprește în timpul operației, dacă emite un zgomot neobișnuit sau începe să vibreze, opriți mașina imediat. Apoi verificați mașina și pânza.

PĂSTRAȚI ACESTE INSTRUCȚIUNI.

⚠️AVERTISMENT:

NU permiteți comodității și familiarizării cu produsul (obținute prin utilizare repetată) să înlocuiască respectarea strictă a normelor de securitate pentru acest produs. **FOLOSIREA INCORECTĂ** sau nerespectarea normelor de securitate din acest manual de instrucțiuni poate provoca vătămări corporale grave.

INSTALARE

Poziționarea mașinii

Fig.1

Când mașina este livrată din fabrică, mânerul este blocat în poziție coborâtă. Eliberați mânerul din poziția coborâtă, coborându-l puțin și îndepărtând lanțul din cârligul de pe mâner.

Bulonați mașina cu două bolțuri pe o suprafață plană și stabilă folosind găurile de bulonare prevăzute în talpa mașinii. Aceasta va ajuta la prevenirea răsturnării și a posibilelor vătămări.

Fig.2

DESCRIERE FUNCȚIONALĂ

⚠️ATENȚIE:

- Asigurați-vă că ați oprit mașina și că ați debransat-o de la rețea înainte de a o regla sau de a verifica starea sa de funcționare.

Acționarea întrerupătorului

⚠️ATENȚIE:

- Înainte de a branșa mașina la rețea, verificați dacă trăgaciul întrerupătorului funcționează corect și dacă revine la poziția "OFF" (oprit) atunci când este eliberat.
- Când nu folosiți mașina, demontați butonul de deblocare și depozitați-l într-un loc sigur. Aceasta preîntâmpină utilizarea neautorizată a mașinii.

Pentru țările europene

Fig.3

Pentru a preveni acționarea accidentală a butonului declanșator, este prevăzut un buton de deblocare. Pentru a porni mașina, apăsați pârghia pentru a elibera mânerul din poziția complet ridicată și pentru a apăsa butonul de deblocare, iar apoi apăsați butonul declanșator. Eliberați butonul declanșator pentru a opri mașina.

Pentru toate țările în afara celor europene

Fig.4

Pentru a preveni acționarea accidentală a butonului declanșator este prevăzut un buton de deblocare. Pentru a porni mașina, apăsați butonul de deblocare și acționați butonul declanșator. Eliberați butonul declanșator pentru a opri mașina.

Reglarea pentru unghiul de debitare dorit

⚠️ATENȚIE:

- Strângeți întotdeauna ferm șurubul cu cap hexagonal după schimbarea unghiului de debitare.

Fig.5

Pentru a schimba unghiul de debitare, slăbiți pârghia. Deplasați opritorul menghinei astfel încât indicatorul să indice gradația dorită. Apoi strângeți pârghia pentru a fixa opritorul menghinei.

Colectarea prafului

Fig.6

⚠️ATENȚIE:

- Nu atingeți nicio porțiune a cutiei de praf, cu excepția mânerului acesteia, imediat după executarea lucrării; aceasta poate fi extrem de fierbinte și poate provoca arsuri ale pielii.

Mașina este echipată cu o cutie de praf pentru colectarea prafului și așchiilor. Când cutia de praf se umple, apucați-o de mâner și ridicați-o ușor. Apoi extrageți cutia de praf din talpa mașinii. Goliți conținutul cutiei de praf.

MONTARE

⚠️ATENȚIE:

- Asigurați-vă că ați oprit mașina și că ați deconectat-o de la rețea înainte de a efectua vreo intervenție asupra mașinii.

Depozitarea cheii tubulare

Fig.7

Cheia tubulară este depozitată după cum se vede în figură. Când utilizați cheia tubulară, extrageți-o din suportul cheii. După utilizarea cheii tubulare, reintroduceți-o în suportul cheii.

Montarea sau demontarea pânzei de ferăstrău

Fig.8

⚠️ATENȚIE:

- Când instalați pânza, aveți grijă ca direcția săgeții de pe suprafața pânzei să fie identică cu cea a săgeții de pe carcasa pânzei.
- Folosiți numai cheia tubulară Makita livrată pentru montarea și demontarea pânzei. Nerespectarea acestei indicații poate conduce la strângerea excesivă sau insuficientă a șurubului cu cap hexagonal. Aceasta poate provoca vătămări corporale.
- Nu atingeți pânza imediat după executarea lucrării; aceasta poate fi extrem de fierbinte și poate provoca arsuri ale pielii.

Pentru a demonta pânza, folosiți cheia tubulară pentru a deșuruba șurubul cu cap hexagonal care fixează capacul central rotindu-l în sens anti-orar. Ridicați apărătoarea pânzei și capacul central.

Apăsăți pârghia de blocare a axului pentru a bloca arborele și folosiți cheia tubulară pentru a deșuruba șurubul cu cap hexagonal rotindu-l în sens anti-orar. Apoi îndepărtați șurubul cu cap hexagonal, flanșa exterioră și pânza.

Fig.9

Pentru a instala pânza, montați pe arbore flanșa interioară, pânza de ferăstrău, flanșa exterioră și șurubul cu cap hexagonal, în această ordine. Strângeți șurubul cu cap hexagonal rotindu-l în sens orar în timp

ce apăsați pârghia de blocare a axului. Reduceți apărătoarea pânzei și capacul central în poziția inițială. Apoi strângeți șurubul cu cap hexagonal în sens orar pentru a fixa capacul central. Coborâți mânerul pentru a vă asigura că apărătoarea pânzei se deplasează corect.

Fig.10

Fixarea piesei de prelucrat

⚠️ATENȚIE:

- Rotiți întotdeauna piulița menghinei complet spre dreapta atunci când fixați piesa de prelucrat. În caz contrar este posibil ca piesa de prelucrat să nu fie fixată suficient. Aceasta poate provoca ejectarea piesei sau deteriorarea pânzei.

Rotind maneta menghinei în sens anti-orar și pivotând apoi piulița menghinei spre stânga, menghina este eliberată de pe tije filetate și poate fi avansată și retrasă rapid. Pentru fixarea pieselor, împingeți maneta menghinei până când placa acesteia atinge piesa de prelucrat. Pivotați piulița menghinei spre dreapta și apoi rotiți maneta menghinei în sens orar pentru a fixa ferm piesa de prelucrat.

Fig.11

Piesele lungi trebuie sprijinite pe fiecare parte cu blocuri de material neinflamabil, astfel încât să fie la același nivel cu suprafața tălpii.

Fig.12

FUNȚIONARE

Debitarea

⚠️ATENȚIE:

- Nu încercați niciodată să debitați piese cu grosime mai mică de 2 mm, exceptând țevile, sau piese care nu pot fi fixate ferm cu menghina. Piesa debitată poate fi agățată de pânză, provocând împrăștierea periculoasă a așchiilor și/sau deteriorarea plăcuțelor de carburi metalice. Există pericol de vătămări corporale grave.
- Nu aplicați o presiune excesivă asupra mânerului în timpul tăierii. O apăsare prea puternică poate avea ca efect suprasolicitarea motorului, reducerea eficienței debitării și/sau deteriorarea plăcuțelor de carburi metalice sau a pânzei.
- O apăsare a prea slabă a mânerului poate produce mai multe scântei și poate duce la uzarea prematură a pânzei.
- Nu atingeți pânza, piesa prelucrată sau așchiile imediat după executarea lucrării; acestea pot fi extrem de fierbinți și pot provoca arsuri ale pielii.
- Dacă pânza se oprește în timpul operației, dacă emite un zgomot neobișnuit sau începe să vibreze, opriți mașina imediat. Înlocuiți pânza fisurată sau deteriorată cu una nouă.
- Nu tăiați aluminiu, lemn, plastic, beton, plăci ceramice etc.

- Folosii întotdeauna pânze de ferăstrău cu plăcuțe de carburi metalice adecvate pentru lucrarea dumneavoastră. Folosirea unor pânze de ferăstrău inadecvate poate conduce la performanțe de debitare slabe și/sau prezintă risc de vătămare corporală.

Sortimente de pânze de ferăstrău cu plăcuțe de carburi metalice și piese de prelucrat recomandate

Diametrul și numărul de dinți	Aplicație	Domeniul de piese și grosimi aplicabil				
		Corniere	Țevi	Grinzi cu profil U	Țevi de oțel inoxidabil	Corniere inoxidabile
305 * 60	Oțel moale	minim 4 mm	3 - 5 mm	minim 4 mm	NA	NA
305 * 60	Oțel moale (tip zgomot redus)	minim 4 mm	3 - 5 mm	minim 4 mm	NA	NA
305 * 78	Oțel moale subțire	3 - 6 mm	1,2 - 5 mm	minim 2 mm	NA	NA
305 * 78	Oțel inox	3 - 6 mm	1,2 - 5 mm	minim 4 mm	1,2 - 5 mm	3 - 4 mm

* Pânza standard poate fi diferită în funcție de țară.

(NA ...neaplicabil)

* Pânzele de ferăstrău cu plăcuțe de carburi metalice pentru mașina de debitat metale nu pot fi reascutite.

006435

Țineți mânerul ferm. Porniți mașina și așteptați până când pânza atinge viteza maximă. Apoi coborâți încet mânerul pentru a apropia pânza de piesa de prelucrat. Când pânza face contact cu materialul, începeți debitarea lent și apoi sporiți treptat forța de apăsare pe măsură ce avansați cu debitarea. Forța de apăsare a mânerului trebuie astfel ajustată încât să produceți o cantitate minimă de scântei.

După finalizarea debitării, opriți mașina și **AȘTEPTAȚI PÂNĂ CÂND PÂNZA SE OPREȘTE COMPLET** înainte de a readuce mânerul în poziția complet ridicată. Dacă mânerul este ridicat în timp ce pânza se află încă în rotație, piesa debitată poate fi agățată de pânză, rezultând în împrăștierea periculoasă a așchiilor. Când debitați doar parțial o piesă, ridicați mânerul în timp ce pânza se află în mișcare. Oprirea mașinii în timpul debitării poate duce la deteriorarea plăcuțelor de carburi metalice la contactul cu piesa.

Unghiuri de debitare

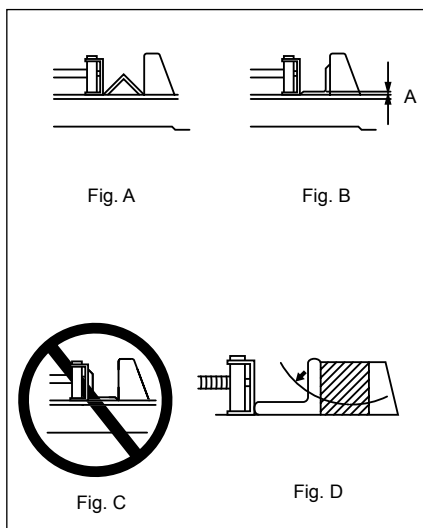

003782

Fixați piesa în menghină după cum se vede în figura A și începeți debitarea. Durata de exploatare a pânzei de ferăstrău va fi redusă dacă piesa este debitată după cum se vede în figura B.

⚠ATENȚIE:

- NU tăiați piesa după cum se vede în figura C, deoarece aceasta ar putea fi ejectată din menghină, prezentând risc de vătămări corporale. Pânza de ferăstrău este supusă unei uzuri mai pronunțate când se debitează în zona A din figura B. Amplasați un bloc de lemn la piesa de prelucrat după cum se vede în figura D, astfel încât pânza de ferăstrău să pătrundă în zona A sub un unghi. Aceasta va ajuta la extinderea duratei de exploatare a pânzei de ferăstrău. Dimensiunile de debitare admisibile sunt reduse când se folosește un bloc de lemn. Folosiți un bloc de lemn ale cărui dimensiuni sunt egale cu dimensiunile de debitare maxim admisibile minus dimensiunile piesei de debitat. Aceasta va minimiza suplimentar reducerea duratei de exploatare a pânzei de ferăstrău.

Debitarea țevilor, a grinzilor cu profil pătrat și profil U

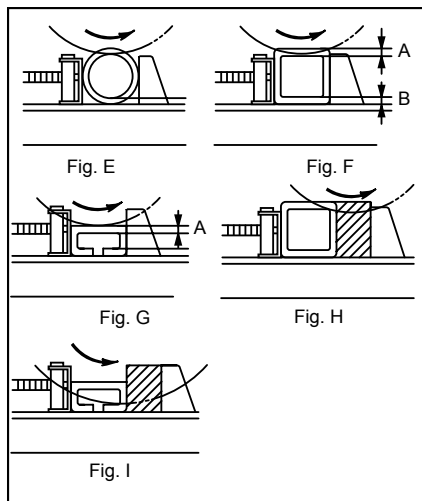

003783

Pânza de ferăstrău este supusă unei uzuri mai pronunțate când se debitează în zonele A și B din figura F și figura G. Amplasați un bloc de lemn la piesa de prelucrat după cum se vede în figura H și figura I, astfel încât pânza de ferăstrău să pătrundă în zonele A și B sub un unghi. Aceasta va ajuta la minimizarea reducerii duratei de exploatare a pânzei de ferăstrău.

Dimensiunile de debitare admisibile sunt reduse când se folosește un bloc de lemn. Folosiți un bloc de lemn ale cărui dimensiuni sunt egale cu dimensiunile de debitare maxim admisibile minus dimensiunile piesei de debitat. Aceasta va minimiza suplimentar reducerea duratei de exploatare a pânzei de ferăstrău.

Debitarea profilurilor dreptunghiulare

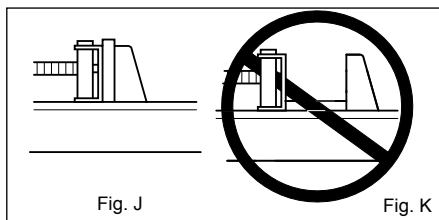

003784

Fixați piesa în menghină după cum se vede în figura J și începeți debitarea.

⚠ATENȚIE:

- NU tăiați piesa după cum se vede în figura K, deoarece aceasta ar putea fi ejectată din menghină, prezentând risc de vătămări corporale.

Transportarea mașinii

⚠ATENȚIE:

- Lanțul de transport trebuie reglat pentru a reduce la minim zona accesibilă a pânzei de ferăstrău înainte de transportarea mașinii.

Fig.13

Coborâți capul mașinii în poziția în care puteți atășa lanțul la cârighul de pe mâner. Apucați de mânerul de transport când transportați mașina.

ÎNȚREȚINERE

⚠ATENȚIE:

- Asigurați-vă că ați oprit mașina și că ați debransat-o de la rețea înainte de a efectua operațiuni de verificare sau întreținere.
- Nu utilizați niciodată gazolină, benzină, diluant, alcool sau alte substanțe asemănătoare. În caz contrar, pot rezulta decolorări, deformări sau fisuri.

Înlocuirea pânzei de ferăstrău

Continuarea utilizării unei pânze tocite și uzate poate conduce la suprasolicitarea motorului și reducerea eficienței debitării. Înlocuiți-o cu o pânză nouă de îndată ce aceasta nu mai este eficientă.

Înlocuirea periiilor de carbon

Fig.14

Detășăți periiile de carbon și verificați-le în mod regulat. Schimbați-le atunci când s-au uzat până la marcajul limită. Periiile de carbon trebuie să fie în permanență curate și să alunece ușor în suport. Ambele perii de carbon trebuie să fie înlocuite simultan cu alte perii identice.

Folosiți o șurubelniță pentru a îndepărta capacul suportului periiilor de carbon. Scoateți periiile de carbon uzate și fixați capacul pentru periiile de carbon.

Fig.15

Pentru a menține siguranța și fiabilitatea mașinii, reparațiile și reglajele trebuie să fie efectuate numai la Centrele de service autorizat Makita, folosindu-se piese de schimb Makita.

ACCESORII OPȚIONALE

⚠ATENȚIE:

- Folosiți accesoriile sau piesele auxiliare recomandate pentru mașina dumneavoastră în acest manual. Utilizarea oricăror alte accesorii sau piese auxiliare poate cauza vătămări. Folosiți accesoriile pentru operațiunea pentru care au fost concepute.

Dacă aveți nevoie de asistență sau de mai multe detalii referitoare la aceste accesorii, adresați-vă centrului local de service Makita.

- Pânză de ferăstrău cu plăcuțe de carburi metalice
- Ochelari de protecție
- Cheie tubulară de 17
- Buton de deblocare (buton comutator)

NOTĂ:

- Unele articole din listă pot fi incluse ca accesorii standard în ambalajul de scule. Acestea pot diferi în funcție de țară.

DEUTSCH (Originalbetriebsanleitung)

Erklärung der Gesamtdarstellung

1-1. Haken	5-4. Schraubklemmenanschlag	10-1. Sägeblätter mit Hartmetallspitzen
2-1. Schraube	6-1. Staubbox	10-2. Sechskantschraube
3-1. Entsperrungstaste	7-1. Schlüsselhalter	10-3. Spindel
3-2. Hebel	7-2. Fuß	10-4. Innenflansch
3-3. Griff	8-1. Mittenabdeckung	10-5. Außenflansch
3-4. Schalter	8-2. Sechskantschraube	11-1. Schraubklemmenplatte
4-1. Entsperrungstaste	8-3. Steckschlüssel	11-2. Schraubklemmenmutter
4-2. Schalter	8-4. Blattschutz	11-3. Schraubklemmengriff
5-1. Einteilung	9-1. Sechskantschraube	14-1. Grenzmarke
5-2. Hebel	9-2. Spindelarretierung	15-1. Schraubendreher
5-3. Anzeige	9-3. Steckschlüssel	15-2. Kohlenhalterdeckel

TECHNISCHE DATEN

Modell	LC1230
Sägeblattdurchmesser	305 mm
Lochdurchmesser (Spindel)	25,4 mm
Leerlaufdrehzahl (min ⁻¹)	1.300
Abmessungen (L x B x H)	516 mm x 306 mm x 603 mm
Netto-Gewicht	19,3 kg
Sicherheitsklasse	II/III

Schnittkapazität

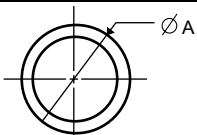
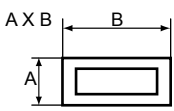
Werkstückform			
Schnittwinkel	90°	115 mm	75 mm x 150 mm 100 mm x 100 mm
	45°	90 mm	85 mm x 85 mm

• Aufgrund der laufenden Forschung und Entwicklung unterliegen die hier aufgeführten technischen Daten Veränderungen ohne Hinweis

• Die technischen Daten können für verschiedene Länder unterschiedlich sein.

• Gewicht entsprechend der EPTA-Vorgehensweise 01/2003

Symbole

Nachstehend sind Symbole aufgeführt, auf die Sie beim Werkzeuggebrauch stoßen können. Sie sollten noch vor Arbeitsbeginn ihre Bedeutung kennen.



- Lesen Sie die Bedienungsanleitung.



- ZWEIFACH-ISOLIERUNG



- Um Verletzungen durch fliegende Splitter zu vermeiden, halten Sie den Sägekopf nach dem Durchführen der Schnitte abgesenkt, bis das Sägeblatt zum völligen Stillstand gekommen ist.

END205-3



- Zur Ihrer eigenen Sicherheit sollten Späne und Kleinteile vor Beginn der Arbeit vom Tisch entfernt werden.



- Nur für EU-Länder
Entsorgen Sie die elektrische Einrichtung nicht zusammen mit dem Hausmüll!

Auf Anordnung des Europarats 2002/96/EC über die Entsorgung von elektrischen und elektronischen Einrichtungen und ihrer Durchführung übereinstimmend mit den nationalen Gesetzen, müssen die elektrischen Einrichtungen, nachdem sie ausgedient haben, gesondert gesammelt und der ökologischen Wiederverwertung zugeführt werden.

ENE008-1

Verwendungszweck

Das Werkzeug wurde für das Sägen in Schmiedestahl und Edelstahl entwickelt. Voraussetzung ist die Verwendung geeigneter Sägeblätter.

ENF002-2

Stromversorgung

Das Werkzeug darf ausschließlich an Einphasen-Wechselstrom mit der auf dem Typenschild angegebenen Spannung angeschlossen werden. Das Werkzeug verfügt über ein doppelt isoliertes Gehäuse und kann daher auch an einer Stromversorgung ohne Schutzkontakt betrieben werden.

ENF100-1

Für öffentliche Niederspannungs-Versorgungssysteme mit einer Spannung zwischen 220 V und 250 V.

Schaltvorgänge von Elektrogeräten verursachen Spannungsschwankungen. Der Betrieb dieses Gerätes unter ungünstigen Netzstrombedingungen kann sich nachteilig auf den Betrieb anderer Geräte auswirken. Bei einer Netzstromimpedanz von 0,25 Ohm oder weniger ist anzunehmen, dass keine negativen Effekte auftreten. Die für dieses Gerät verwendete Netzsteckdose muss durch eine Sicherung oder einen Schutzschalter mit trägen Auslöseeigenschaften geschützt sein.

ENG905-1

Geräuschpegel

Die typischen A-bewerteten Geräuschpegel, bestimmt gemäß EN61029:

- Schalldruckpegel (L_{pA}) : 98 dB(A)
- Schalleistungspegel (L_{WA}) : 108 dB(A)
- Abweichung (K) : 3 dB(A)

Tragen Sie Gehörschutz.

ENG900-1

Schwingung

Schwingungsgesamtwerte (Vektorsumme dreier Achsen) nach EN61029:

- Schwingungsausgabe (a_h) : 4,5 m/s²
- Abweichung (K): 1,5 m/s²

ENG901-1

- Die deklarierte Schwingungsbelastung wurde gemäß der Standardtestmethode gemessen und kann für den Vergleich von Werkzeugen untereinander verwendet werden.
- Die deklarierte Schwingungsbelastung kann auch in einer vorläufigen Bewertung der Gefährdung verwendet werden.

⚠️ WARNUNG:

- Die Schwingungsbelastung während der tatsächlichen Anwendung des Elektrowerkzeugs kann in Abhängigkeit von der Art und Weise der Verwendung des Werkzeugs vom deklarierten Belastungswert abweichen.

- Stellen Sie sicher, dass Schutzmaßnahmen für den Bediener getroffen werden, die auf den unter den tatsächlichen Arbeitsbedingungen zu erwartenden Belastungen beruhen (beziehen Sie alle Bestandteile des Arbeitsablaufs ein, also zusätzlich zu den Arbeitszeiten auch Zeiten, in denen das Werkzeug ausgeschaltet ist oder ohne Last läuft).

ENH003-14

Nur für europäische Länder

EG-Konformitätserklärung

Wir, Makita Corporation als verantwortlicher Hersteller, erklären, dass die folgenden Geräte der Marke Makita:

Bezeichnung des Geräts:

Metallkreissäge

Nummer / Typ des Modells: LC1230

in Serienfertigung hergestellt wird und

den folgenden EG-Richtlinien entspricht:

2006/42/EC

Außerdem werden die Geräte gemäß den folgenden Standards oder Normen gefertigt:

EN61029

Die technische Dokumentation erfolgt durch:

Makita International Europe Ltd.

Technical Department,

Michigan Drive, Tongwell,

Milton Keynes, Bucks MK15 8JD, England

30.1.2009



000230

Tomoyasu Kato

Direktor

Makita Corporation

3-11-8, Sumiyoshi-cho,

Anjo, Aichi, 446-8502, JAPAN

GEA010-1

Allgemeine Sicherheitshinweise für Elektrowerkzeuge

⚠️ **WARNUNG** Lesen Sie alle Sicherheitswarnungen und -anweisungen sorgfältig durch. Werden die Warnungen und Anweisungen ignoriert, besteht die Gefahr eines Stromschlags, Brands und/oder schweren Verletzungen.

Bewahren Sie alle Warnhinweise und Anweisungen zur späteren Referenz gut auf.

SICHERHEITSHINWEISE FÜR METALLSÄGE

1. Tragen Sie immer eine Schutzbrille, Staubmaske und Gehörschutz.
2. Verwenden Sie zum Schneiden von Metall nur das Sägeblatt mit Hartmetallspitzen von Makita mit 305 mm Durchmesser. Verwenden Sie keine Trennscheiben oder andere Arten von Sägeblättern.
3. Überprüfen Sie das Sägeblatt vor dessen Gebrauch sorgfältig auf Risse oder sonstige Beschädigungen. Wechseln Sie ein gesprungenes oder beschädigtes Blatt unverzüglich aus.
4. Arretieren Sie niemals die Schutzabdeckung (Schutzgitter). Überprüfen Sie vor der Inbetriebnahme, ob sich die Schutzabdeckung reibungslos bewegen lässt. Etwaige Mängel der Schutzabdeckung müssen unverzüglich behoben werden. Die Säge darf ohne korrekt positionierte Schutzvorrichtungen nicht verwendet werden.
5. Vergewissern Sie sich, dass die Spindelarretierung gelöst ist, bevor Sie das Gerät einschalten.
6. Bevor Sie das Werkzeug auf das zu bearbeitende Werkstück ansetzen, lassen Sie es einige Zeit ohne Last laufen. Achten Sie auf Vibrationen und Schlagen; beides gibt Aufschluss über ein schlecht ausgewuchtetes Messer oder kann auf einen nicht fachgerechten Einbau deuten.
7. Halten Sie Ihre Hände und Ihren Körper von dem rotierenden Blatt fern.
8. Sichern Sie das Werkstück immer mit der Schraubklemme.
9. Achten Sie vor dem Einschalten des Werkzeugs darauf, dass das Messer das Werkstück nicht berührt.
10. Nehmen Sie sich bei der Arbeit vor Funkenflug in Acht. Hierdurch können Verletzungen entstehen oder brennbare Materialien entzündet werden.
11. Berühren Sie kurz nach dem Betrieb nicht das Blatt, das Werkstück oder die Späne. Diese können extrem heiß sein und zu Verbrennungen führen.
12. Achten Sie beim Arbeiten unter staubigen Bedingungen darauf, dass die Ventilationsöffnungen frei bleiben. Falls sich Staub in den Ventilationsöffnungen ansammelt, ziehen Sie den Netzstecker heraus und reinigen Sie diese mit einer weichen Bürste.
13. Schalten Sie das Gerät aus und warten Sie, bis das Sägeblatt vollständig zum Stillstand

gekommen ist, bevor Sie das Werkstück bewegen oder Einstellungen an der Maschine vornehmen. Das Sägeblatt dreht sich nach dem Ausschalten der Maschine noch weiter.

14. Wenn das Blatt während des Betriebs anhält, ein unregelmäßiges Geräusch macht oder zu vibrieren anfängt, schalten Sie das Werkzeug sofort aus. Überprüfen Sie dann das Werkzeug und das Blatt.

BEWAHREN SIE DIESE ANWEISUNGEN AUF.

⚠️ WARNUNG:

Lassen Sie sich NIE durch Bequemlichkeit oder (aus fortwährendem Gebrauch gewonnener) Vertrautheit mit dem Werkzeug dazu verleiten, die Sicherheitsregeln für das Werkzeug zu missachten. Bei MISSBRÄUCLICHER Verwendung des Werkzeugs oder Missachtung der in diesem Handbuch enthaltenen Sicherheitshinweise kann es zu schweren Verletzungen kommen.

INSTALLATION

Positionierung des Werkzeugs

Abb.1

Der Handgriff wird werkseitig vor dem Versand des Werkzeugs in der unteren Position verriegelt. Lösen Sie vor der Verwendung den Handgriff aus der unteren Stellung, indem Sie ihn leicht herunterdrücken und die Kette von dem Haken am Griff nehmen.

Schrauben Sie das Werkzeug mit vier Schrauben durch die Schraubenbohrungen im Gleitschuh des Werkzeugs auf eine waagerechte und stabile Oberfläche. So verhindern Sie ein Umkippen und mögliche Verletzungen.

Abb.2

FUNKTIONSBESCHREIBUNG

⚠️ ACHTUNG:

- Überzeugen Sie sich immer vor dem Einstellen des Werkzeugs oder der Kontrolle seiner Funktion, dass es abgeschaltet und der Stecker aus der Dose gezogen ist.

Einschalten

⚠️ ACHTUNG:

- Achten Sie vor dem Einstecken des Netzsteckers des Werkzeugs in die Steckdose darauf, dass sich der Ein/Aus-Schalter korrekt bedienen lässt und beim Loslassen in die Position "OFF" (AUS) zurückkehrt.
- Wenn Sie das Werkzeug nicht verwenden, entfernen Sie die Entsperrungstaste und

bewahren sie an einem sicheren Ort auf. Dies verhindert unbefugten Betrieb.

Für europäische Länder

Abb.3

Damit der Auslöseschalter nicht versehentlich gezogen wird, befindet sich am Werkzeug eine Entsperrungstaste. Zum Start des Werkzeugs müssen Sie den Hebel nach unten drücken, um den Hebel aus der angehobenen Position zu lösen, die Entsperrungstaste hineindrücken und dann den Auslöseschalter ziehen. Lassen Sie zum Ausschalten des Werkzeugs den Auslöseschalter los.

Für alle Länder außerhalb Europas

Abb.4

Damit der Auslöseschalter nicht versehentlich betätigt wird, befindet sich am Werkzeug eine Entsperrungstaste.

Um das Werkzeug zu starten, drücken Sie zuerst die Entsperrungstaste und betätigen den Auslöseschalter. Lassen Sie zum Ausschalten des Werkzeugs den Auslöseschalter los.

Einstellen des gewünschte Schnittwinkels

⚠ACHTUNG:

- Ziehen Sie nach dem Einstellen des Schnittwinkels immer die Sechskantschrauben fest.

Abb.5

Um den Schnittwinkel zu ändern, lösen Sie den Hebel. Bewegen Sie den Schraubklemmenanschlag so, dass die Anzeige auf die gewünschte Einteilung zeigt. Ziehen Sie dann den Hebel zur Sicherung des Schraubklemmenanschlags an.

Staubsammler

Abb.6

⚠ACHTUNG:

- Berühren Sie kurz nach dem Betrieb keinen Teil der Staubbox außer dem Griff. Sie könnte extrem heiß sein und zu Verbrennungen führen.

Dieses Werkzeug verfügt über eine Staubbox zum Sammeln von Staub und Spänen. Wenn die Staubbox voll ist, heben Sie sie leicht an ihrem Griff an. Ziehen Sie dann die Staubbox aus dem Werkzeug. Leeren Sie die Staubbox.

MONTAGE

⚠ACHTUNG:

- Ehe Sie am Werkzeug irgendeine Arbeiten beginnen, überzeugen Sie sich immer vorher, dass es abgeschaltet und der Stecker aus der Dose gezogen ist.

Aufbewahrung des Steckschlüssels

Abb.7

Der Steckschlüssel lässt sich wie in der Abbildung dargestellt aufbewahren. Wenn Sie den Steckschlüssel verwenden möchten, ziehen Sie ihn aus dem Schlüsselhalter. Nach Verwendung des Steckschlüssels stecken Sie ihn wieder in den Schlüsselhalter.

Montage und Demontage des Sägeblatts

Abb.8

⚠ACHTUNG:

- Beim Montieren des Blattes müssen Sie darauf achten, dass der Pfeil auf dem Sägeblatt in dieselbe Richtung zeigt wie der Pfeil auf dem Sägeblattgehäuse.
- Verwenden Sie nur den mitgelieferten Steckschlüssel von Makita zum Demontieren oder Montieren des Sägeblatts. Andernfalls besteht die Gefahr, dass die Sechskantschraube zu stark oder zu schwach angezogen wird. Dies kann zu Verletzungen führen.
- Berühren Sie kurz nach dem Betrieb nicht das Blatt. Es könnte extrem heiß sein und zu Verbrennungen führen.

Zum Demontieren des Sägeblatts lösen Sie zunächst die Sechskantschraube, mit der die Mittenabdeckung befestigt ist, durch Drehung gegen den Uhrzeigersinn mit dem Steckschlüssel. Dann heben Sie Blattschutz und Mittenabdeckung an.

Blockieren Sie die Spindel durch Drücken der Spindelarreterierung, und lösen Sie die Sechskantschraube durch Drehung des Steckschlüssels gegen den Uhrzeigersinn. Nehmen Sie dann Sechskantschraube, Außenflansch und Sägeblatt ab.

Abb.9

Um das Blatt zu montieren, setzen Sie Innenflansch, Sägeblatt, Außenflansch und Sechskantschraube in dieser Reihenfolge auf die Spindel. Ziehen Sie die Sechskantschraube im Uhrzeigersinn an, während Sie die Spindelarreterierung drücken. Bringen Sie Blattschutz und Mittenabdeckung wieder in ihre Ausgangsstellung. Ziehen Sie dann die Sechskantschraube zur Sicherung der Mittenabdeckung im Uhrzeigersinn an. Senken Sie den Handgriff ab, um zu prüfen, ob sich der Blattschutz einwandfrei bewegt.

Abb.10

Sicherung des Werkstücks

⚠ACHTUNG:

- Setzen Sie die Schraubklemmenmutter immer ganz nach rechts, um das Werkstück zu sichern. Andernfalls kann das Werkstück nicht genug gesichert werden. Dadurch könnte das Werkstück herausgeworfen werden und das Blatt beschädigen.

Wenn Sie den Schraubklemmengriff gegen den Uhrzeigersinn drehen und die Schraubklemmenmutter

nach links schieben, wird die Schraubklemme aus dem Spindelgewinde gelöst und kann schnell hinein- und herausbewegt werden. Um Werkstücke zu greifen, drücken Sie den Schraubklemmengriff, bis die Schraubklemmenplatte das Werkstück berührt. Schieben Sie die Schraubklemmenmutter nach rechts, und drehen Sie den Schraubklemmengriff im Uhrzeigersinn, um das Werkstück zu sichern.

Abb.11

Lange Werkstücke müssen durch Blöcke nicht flammbar Materials auf jeder Seite unterstützt werden, so dass sie sich auf einer Höhe mit der Oberfläche des Gleitschuhs befinden.

Abb.12

ARBEIT

Schnittbetrieb

⚠️ACHTUNG:

- Versuchen Sie niemals, Werkstücke zu schneiden, die weniger als 2 mm dick sind, außer Rohre oder Werkstücke, die sich mit der Schraubklemme nicht sichern lassen. Das abgeschnittene Stück kann in das Blatt gelangen und gefährliche Späne auswerfen und/oder die Hartmetallspitzen beschädigen. Dies kann zu schweren Verletzungen führen.

- Üben Sie beim Schneiden keinen übermäßigen Druck auf den Handgriff aus. Zu starker Druck kann zu Überlastung des Motors und/oder verminderter Schnittleistung führen und/oder die Hartmetallspitzen des Blattes beschädigen.
- Zu geringer Druck auf den Griff kann zu mehr Funken und vorzeitiger Blattabnutzung führen.
- Berühren Sie kurz nach dem Betrieb weder das Blatt, das Werkstück noch Späne. Diese können extrem heiß sein und zu Verbrennungen führen.
- Wenn das Blatt während des Betriebs anhält, ein unregelmäßiges Geräusch macht oder zu vibrieren anfängt, schalten Sie das Werkzeug sofort aus. Wechseln Sie ein gesprungenes oder beschädigtes Blatt gegen ein neues aus.
- Aluminium, Holz, Kunststoff, Beton, Fliesen usw. dürfen nicht geschnitten werden.
- Verwenden Sie stets Sägeblätter mit Hartmetallspitzen, die sich für die jeweilige Arbeit eignen. Die Verwendung falscher Sägeblätter kann zu einer mangelhaften Schnittleistung führen und/oder das Risiko von Verletzungen bergen.

Empfohlenes Sägeblatt mit Hartmetallspitzen und Werkstückbereiche

Durchmesser und Anzahl der Zähne	Anwendung	Anwendbarer Werkstück- und Dickenbereich				
		Winkel	Rohre	Auskehlungen	Edelstahlrohre	Edelstahlwinkel
305 * 60	Schmiedestahl	4 mm oder mehr	3 - 5 mm	4 mm oder mehr	NA	NA
305 * 60	Schmiedestahl (Typ geräuschgedämpft)	4 mm oder mehr	3 - 5 mm	4 mm oder mehr	NA	NA
305 * 78	Dünnere Schmiedestahl	3 - 6 mm	1,2 - 5 mm	2 mm oder mehr	NA	NA
305 * 78	Edelstahl	3 - 6 mm	1,2 - 5 mm	4 mm oder mehr	1,2 - 5 mm	3 - 4 mm

* Standardblatt kann sich von Land zu Land unterscheiden.

(NA... Nicht anwendbar)

* Sägeblätter mit Hartmetallspitzen für Metallsägen können nicht neu geschliffen werden.

Halten Sie den Handgriff mit festem Griff. Schalten Sie das Werkzeug ein, und warten Sie, bis das Blatt seine volle Drehzahl erreicht hat. Senken Sie dann den Handgriff sanft ab, um das Blatt an das Werkstück zu bringen. Wenn das Blatt Kontakt hat, führen Sie es zunächst vorsichtig in den Schnitt ein und erhöhen dann mit Festigung der Schnittposition nach und nach den Druck. Ihr Druck auf den Griff sollte so stark sein, dass ein Minimum an Funken entsteht.

Sobald der Schnitt beendet ist, schalten Sie das Werkzeug aus und WARTEN, BIS DAS SÄGEBLATT ZUM VÖLLIGEN STILLSTAND GEKOMMEN IST, bevor Sie den Griff wieder ganz anheben. Durch Anheben des Griffs bei noch laufendem Werkzeug kann das abgeschnittene Stück vom Blatt erfasst werden, was zu gefährlichem Herausschleudern von Spänen führen kann. Wenn Sie nur teilweise in ein Werkstück hineinschneiden, heben Sie den Griff bei drehendem Blatt an. Das Ausschalten während des Schnitts kann die Hartmetallschneiden beschädigen, wenn sie Kontakt mit dem Werkstück haben.

Schneiden von Winkeln

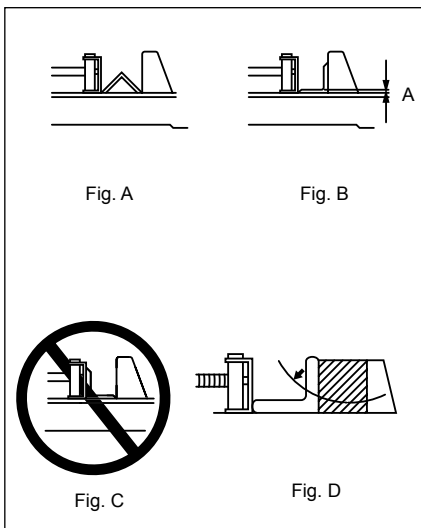

003782

Sichern Sie das Werkstück in der Schraubklemme, wie in Abbildung A gezeigt, und schneiden Sie es. Die Lebensdauer des Sägeblatts verkürzt sich, wenn das Werkstück wie in Abbildung B geschnitten wird.

⚠️ ACHTUNG:

- Schneiden Sie das Werkstück NICHT wie in Abb. C, da es so aus der Schraubklemme herausgeworfen werden kann und ein Verletzungsrisiko darstellt.

Das Sägeblatts nutzt sich stärker ab, wenn Bereich A in Abbildung B geschnitten wird. Legen Sie einen

Holzblock gegen das Werkstück, wie in Abb. D gezeigt, so dass das Sägeblatt in Bereich A in einem Winkel eintritt. Dies verlängert die Lebensdauer des Sägeblatts. Die möglichen Schnittabmessungen verringern sich bei Benutzung eines Holzblocks. Verwenden Sie einen Holzblock, dessen Abmessungen den maximal erlaubten Schnittabmessungen minus den Abmessungen des zu schneidenden Werkstücks entsprechen. Dies verlängert die Lebensdauer des Sägeblattes weiter.

Schneiden von Rohren, Quadraten und Auskehlungen

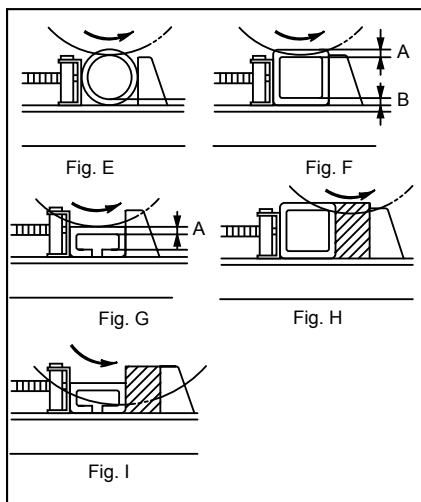

003783

Das Sägeblatts nutzt sich stärker ab, wenn die Bereiche A und B in Abbildung B und G geschnitten werden. Legen Sie einen Holzblock gegen das Werkstück, wie in Abbildung H und I gezeigt, so dass das Sägeblatt in Bereich A und B in einem Winkel eintritt. Dies verlängert die Lebensdauer des Sägeblatts.

Die möglichen Schnittabmessungen verringern sich bei Benutzung eines Holzblocks. Verwenden Sie einen Holzblock, dessen Abmessungen den maximal erlaubten Schnittabmessungen minus den Abmessungen des zu schneidenden Werkstücks entsprechen. Dies verlängert die Lebensdauer des Sägeblattes weiter.

Schneiden von Rechtecken

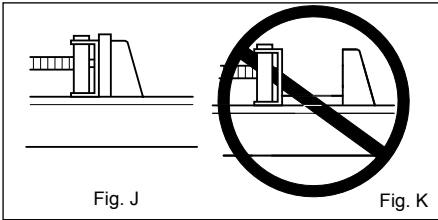

003784

Sichern Sie das Werkstück in der Schraubklemme, wie in Abbildung J gezeigt, und schneiden Sie es.

⚠️ACHTUNG:

- Schneiden Sie das Werkstück NICHT wie in Abbildung K, da es so aus der Schraubklemme herausgeworfen werden kann und ein Verletzungsrisiko darstellt.

Transport des Werkzeugs

⚠️ACHTUNG:

- Die Kette für den Transport muss vor Transport des Werkzeugs eingestellt werden, um den zugänglichen Bereich des Sägeblatts zu verkleinern.

Abb.13

Klappen Sie den Werkzeugkopf in eine Position, in der Sie die Kette an dem Haken am Griff anbringen können. Greifen Sie zum Transport des Werkzeugs den Tragegriff.

WARTUNG

⚠️ACHTUNG:

- Bevor Sie mit der Kontrolle oder Wartung des Werkzeugs beginnen, überzeugen Sie sich immer, dass es ausgeschaltet und der Stecker aus der Steckdose herausgezogen ist.
- Verwenden Sie zum Reinigen niemals Kraftstoffe, Benzin, Verdünnern, Alkohol oder ähnliches. Dies kann zu Verfärbungen, Verformungen oder Rissen führen.

Austauschen des Sägeblatts

Wird ein stumpfes und abgenutztes Sägeblatt weiterhin verwendet, können verminderte Schnitteleffizienz und eine Überlastung des Motors auftreten. Sobald ein Sägeblatt nicht mehr effektiv schneidet, muss es durch ein neues Blatt ersetzt werden.

Kohlenwechsel

Abb.14

Nehmen Sie die Kohlen regelmäßig heraus und wechseln Sie sie. Wenn sie bis zur Grenzmarke verbraucht sind, müssen sie ausgewechselt werden. Die Kohlen müssen sauber sein und locker in ihre

Halter hineinfliegen. Die beiden Kohlen müssen gleichzeitig ausgewechselt werden. Verwenden Sie ausschließlich gleiche Kohlen.

Schrauben Sie mit einem Schraubenzieher den Kohlenhalterdeckel ab. Wechseln Sie die verschlissenen Kohlen, legen Sie neue ein und schrauben Sie den Deckel wieder auf.

Abb.15

Zur Aufrechterhaltung der SICHERHEIT und ZUVERLÄSSIGKEIT des Produkts müssen die Reparaturen und alle Wartungen und Einstellungen von den autorisierten Servicestellen der Firma Makita und unter Verwendung der Ersatzteile von Makita durchgeführt werden.

SONDERZUBEHÖR

⚠️ACHTUNG:

- Für Ihr Werkzeug Makita, das in dieser Anleitung beschrieben ist, empfehlen wir folgende Zubehörteile und Aufsätze zu verwenden. Bei der Verwendung anderer Zubehörteile oder Aufsätze kann die Verletzungsgefahr für Personen drohen. Die Zubehörteile und Aufsätze dürfen nur für ihre festgelegten Zwecke verwendet werden.

Wenn Sie nähere Informationen bezüglich dieses Zubehörs benötigen, wenden Sie sich bitte an Ihre örtliche Servicestelle der Firma Makita.

- Sägeblätter mit Hartmetallspitzen
- Schutzbrille
- Steckschlüssel 17
- Entsperrungstaste (Ein/Aus-Schalter)

ANMERKUNG:

- Einige der in der Liste aufgeführten Elemente sind dem Werkzeugpaket als Standardzubehör beigelegt. Diese können in den einzelnen Ländern voneinander abweichen.

MAGYAR (Eredeti útmutató)

Az általános nézet magyarázata

1-1. Övtartó	5-4. Befogó ütközője	10-1. Karbidvégű fűrészlap
2-1. Fejescsavar	6-1. Porgyűjtő	10-2. Hatlapfejű csavar
3-1. Kireteszelógomb	7-1. Kulcstartó	10-3. Orsó
3-2. Kar	7-2. Alaplemez	10-4. Belső illesztőperem
3-3. Fogantyú	8-1. Tengelyvédő burkolat	10-5. Külső illesztőperem
3-4. Kapcsoló kioldógomb	8-2. Hatlapfejű csavar	11-1. Befogólemez
4-1. Kireteszelógomb	8-3. Dugókulcs	11-2. Befogó anyacsavarja
4-2. Kapcsoló kioldógomb	8-4. Fűrészlapvédő	11-3. Befogó fogantyúja
5-1. Beosztás	9-1. Hatlapfejű csavar	14-1. Határjelzés
5-2. Kar	9-2. Tengelyretesz	15-1. Csavarhúzó
5-3. jelző	9-3. Dugókulcs	15-2. Kefetartó sapka

RÉSZLETES LEÍRÁS

Modell	LC1230
Fűrészlap átmérője	305 mm
Furat (tengelyfurat) átmérője	25,4 mm
Üresjárat fordulat/szám (min ⁻¹)	1300
Méretetek (H x SZ x M)	516 mm x 306 mm x 603 mm
Tiszta tömeg	19,3 kg
Biztonsági osztály	II/II

Vágóteljesítmény

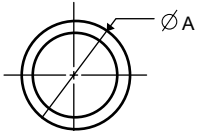
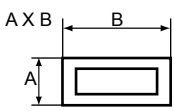
Munkadarab alakja			
Vágási szög	90°	115 mm	75 mm x 150 mm 100 mm x 100 mm
	45°	90 mm	85 mm x 85 mm

- Folyamatos kutató- és fejlesztőprogramunk eredményeként az itt felsorolt tulajdonságok figyelmeztetés nélkül megváltozhatnak.
- A tulajdonságok országról országra különbözhetnek.
- Súly, az EPTA 01/2003 eljárás szerint

END205-3

Jelképek

A következőkben a berendezésen használt jelképek láthatók. A szerszám használata előtt bizonyosodjon meg arról hogy helyesen értelmezi a jelentésüket.



- Olvassa el a használati utasítást.



- KETTŐS SZIGETELÉS



- A repülő törmelék okozta sérülések elkerülése érdekében tartsa lent a fűrészstartót a vágás befejezése után addig, amíg a fűrészlap teljesen meg nem áll.



- A saját biztonsága érdekében távolítsa el a forgácsokat, kisméretű anyagdarabokat, stb. az asztalról a



használat előtt.

Csak az EU országokban
Ne dobjon ki elektromos berendezést háztartási hulladékkal együtt!
Tekintettel az elektronikus és elektromos hulladékokkal foglalkozó 2002/96/EC európai uniós irányelvre és annak a nemzeti törvényekkel összhangban történő alkalmazására, az életkora végét elérő elektromos berendezéseket elkülönítve kell begyűjteni és természetbarát újrafelhasználó üzemben feldolgozni.

ENE008-1

Rendeltetészerű használat

A szerszám lágyacél és rozsdamentes acél vágására használható a megfelelő fűrészlappal.

Tápfeszültség

A szerszámot kizárólag olyan egyfázisú, váltóáramú hálózatra szabad kötni, amelyek feszültsége megegyezik az adattábláján szereplő feszültséggel. A szerszám kettős szigetelésű, ezért földelővezeték nélküli aljzatról is működtethető.

ENF100-1

A 220 V és 250 V közötti feszültséggel rendelkező nyilvános kivesztésű áramelosztó rendszerekben való használatra.

Az elektromos berendezések bekapcsolásakor feszültségingadozások léphetnek fel. Ezen készülék üzemeltetése kedvezőtlen áramellátási körülmények között ellentétes hatással lehet más berendezések működésére. A 0,25 Ohmmal egyenlő vagy annál kisebb értékű hálózati impedancia esetén feltételezhetően nem lesznek negatív jelenségek. Az ehhez az eszközhöz használt hálózati csatlakozót biztosítékkal vagy lassú kioldási jellemzőkkel rendelkező megszakítóval kell védeni.

ENG905-1

Zaj

A tipikus A-súlyozású zajszint, a EN61029szerint meghatározva:

angnyomásszint (L_{pA}): 98 dB(A)
 Hangteljesítményszint (L_{WA}): 108 dB(A)
 Bizonytalanság (K): 3 dB(A)

Viseljen fülvédőt.

ENG900-1

Vibráció

A vibráció teljes értéke (háromtengelyű vektorösszeg) EN61029 szerint meghatározva:

Vibráció kibocsátás (a_h): 4,5 m/s²
 Bizonytalanság (K): 1,5 m/s²

ENG901-1

- A rezgés kibocsátás értéke a szabványos vizsgálati eljárásnak megfelelően lett mérve, és segítségével az elektromos kéziszerszámok összehasonlíthatók egymással.
- A rezgés kibocsátás értékének segítségével előzetesen megbecsülhető a rezgésnek való kitettség mértéke.

⚠ FIGYELMEZTETÉS:

- A szerszám rezgés kibocsátása egy adott alkalmazásnál eltérhet a megadott értéktől a használat módjától függően.
- Határozza meg a kezelő védelmét szolgáló munkavédelmi lépéseket, melyek az adott munkafeltételek melletti vibrációs hatás becslést mértékén alapulnak (figyelembe véve a munkaciklus elemeit, mint például a gép leállításának és üresjáratának mennyiségét az elindítások száma mellett).

Csak európai országokra vonatkozóan

EK Megfelelőségi nyilatkozat

Mi, a Makita Corporation, mint a termék felelős gyártója kijelentjük, hogy a következő Makita gép(ek):

Gép megnevezése:

Fémдарaboló fűrész

Típuszám/ Típus: LC1230

sorozatgyártásban készül, és

Megfelel a következő Európai direktíváknak:

2006/42/EC

És gyártása a következő szabványoknak valamint szabványosított dokumentumoknak megfelelően történik:

EN61029

A műszaki dokumentációt őrzi:

Makita International Europe Ltd.

Technical Department,

Michigan Drive, Tongwell,

Milton Keynes, Bucks MK15 8JD, Anglia

30.1.2009



000230

Tomoyasu Kato

Igazgató

Makita Corporation

3-11-8, Sumiyoshi-cho,

Anjo, Aichi, 446-8502, JAPÁN

GEA10-1

A szerszámgépekre vonatkozó általános biztonsági figyelmeztetések

⚠ **FIGYELEM** Olvassa el az összes biztonsági figyelmeztetést és utasítást. Ha nem tartja be a figyelmeztetéseket és utasításokat, akkor áramütést, tüzet és/vagy súlyos sérülést okozhat.

Őrizzen meg minden figyelmeztetést és utasítást a későbbi tájékozódás érdekében.

ENB076-2

FÉMVÁGÓFŰRÉSZRE VONATKOZÓ BIZTONSÁGI FIGYELMEZTETÉSEK

- Mindig használjon védőszemüveget, pormaszkot és fülvédőt.**
- Csak eredeti Makita 305 mm-es karbidvégű fűrészlapot használjon fémvágáshoz. Soha ne használjon daraboló kőszőrűtárcsát vagy más típusú fűrészlapot.**

3. Gondosan ellenőrizze a fűrészlapot a használat előtt, repedések vagy sérülések tekintetében. Azonnal cserélje ki a megrepedt vagy sérült fűrészlapot.
4. Soha ne rögzítse a biztonsági fedelet (biztonsági védőlemezt). A használat előtt mindig ellenőrizze, hogy a biztonsági fedél simán mozog. A biztonsági fedél szabálytalan működését azonnal meg kell javítani. Ne használja a fűrészot, ha a védők nincsenek a helyükön.
5. Ellenőrizze, hogy a tengelyrekesz fel van engedve, mielőtt bekapcsolja a szerszámot.
6. Mielőtt használja a szerszámot a tényleges munkadarabon, hagyja jární egy kicsit. Figyelje a rezgéseket vagy imbolygást, amelyek rosszul felszerelt vagy rosszul kiegyensúlyozott fűrészlapra utalhatnak.
7. Tartsa távol a kezét és a testét a forgó fűrészlaptól.
8. Mindig rögzítse a munkadarabot a befogóval.
9. Ellenőrizze, hogy a fűrészlap nem ér a munkadarabhoz, mielőtt bekapcsolja a kapcsolót.
10. Figyeljen oda a repülő szikrára a használat során. Azok sérüléseket okozhatnak vagy meggyújthatják a gyúlékony anyagokat.
11. Ne érjen a fűrészlaphoz, a munkadarabhoz vagy a forgácsokhoz közvetlenül a munkavégzést követően; azok rendkívül forrók lehetnek és megégethetik a bőrét.
12. Győződjön meg róla, hogy a szellőzőnyílások nincsenek eltömődve, amikor poros körülmények között dolgozik. Ha a por összegyűlik a szellőzőnyílásokon, áramtalanítsa a szerszámot, és tisztítsa meg a szellőzőnyílásokat egy puha kefével.
13. Kapcsolja ki a szerszámot és várja meg, amíg a fűrészlap forgása teljesen leáll, mielőtt elmozdítaná a munkadarabot vagy megváltoztatná a beállításokat. A tárcsa a szerszám kikapcsolása után még tovább forog.
14. Ha a használat közben a fűrészlap megáll, furcsa zajt bocsát ki, vagy rezegni kezd, azonnal kapcsolja ki a szerszámot. Ezután ellenőrizze a szerszámot és a fűrészlapot.

ŐRIZZE MEG EZEKET AZ UTASÍTÁSOKAT.

⚠ FIGYELMEZTETÉS:

NE HAGYJA, hogy a kényelem vagy a termék (többszöri használatból adódó) mind alaposabb ismerete váltsa fel az adott termékre vonatkozó biztonsági előírások szigorú betartását. A HELYTELEN HASZNÁLAT és a használati

útmutatóban szereplő biztonsági előírások megszegése súlyos személyi sérülésekhez vezethet.

ÜZEMBEHELYEZÉS

A szerszám elhelyezése

Fig.1

A szerszám a gyárból úgy kerül szállításra, hogy a fogantyú leeresztett állásban rögzítve van. Engedje fel a fogantyút a leengedett állásból úgy, hogy kissé leereszti azt, majd eltávolítja a láncot a fogantyún levő kampóból. Csavarozza a szerszámot két csavarral egy vízszintes és stabil felülethez, a szerszám talplemezén található furatok segítségével. Ezzel elkerülhető annak felborulása és az esetleges sérülés.

Fig.2

MŰKÖDÉSI LEÍRÁS

⚠ VIGYÁZAT:

- Mindig bizonyosodjon meg a szerszám kikapcsolás és a hálózathoz nem csatlakoztatott állapotáról mielőtt ellenőrzi vagy beállítja azt.

A kapcsoló használat

⚠ VIGYÁZAT:

- A szerszám hálózatra csatlakoztatása előtt mindig ellenőrizze hogy a kapcsoló kioldógombja megfelelően mozog és visszatér a kikapcsolás (OFF) állapotba elengedése után.
- Amikor nem használja a szerszámot, távolítsa el a kireteszelőgombot és tartsa azt biztonságos helyen. Ezzel meggátolja az illetéktelen használatot.

Európai országok

Fig.3

A kioldókapcsoló véletlen meghúzásának elkerülésére egy kireteszelőgomb van felszerelve. A szerszám bekapcsolásához nyomja be a kart a fogantyú kioldásához a teljesen felemelt állásból és a kireteszelőgomb megnyomásához, majd húzza meg a kioldókapcsolót. Engedje fel a kioldókapcsolót a leállításához.

Európán kívüli országok

Fig.4

Egy kireteszelőgomb szolgál annak elkerülésére, hogy a kioldókapcsolót véletlenül meghúzzák.

A szerszám bekapcsolásához nyomja le a kireteszelőgombot és húzza meg a kioldókapcsolót. Engedje fel a kioldókapcsolót a leállításához.

A vágási szög beállítása

⚠ VIGYÁZAT:

- A vágási szög módosítása után mindig húzza meg a hatlapfejű csavart.

Fig.5

A vágási szög megváltoztatásához lazítsa meg a kart. Mozgassa el a befogó ütközőjét úgy, hogy a mutató a kívánt beosztásra mutasson. Ezután húzza meg a csavart a befogó ütközőjének rögzítéséhez.

Porgyújtás

Fig.6

⚠VIGYÁZAT:

- Ne érjen a porgyújtó részeihez, a fogantyúját kivéve, közvetlenül a munkavégzést követően; az rendkívül forró lehet és megégetheti a bőrt.

Ez a szerszám porgyújtóval van felszerelve a por és a forgács összegyűjtésére. Amikor a porgyújtó megtelik, fogja meg a fogantyúját és egy kicsit emelje meg. Ezután húzza ki a porgyújtót a gép alaplemezből. Ūrtse ki a porgyújtó tartalmát.

ÖSSZESZERELÉS

⚠VIGYÁZAT:

- Mindig bizonyosodjon meg a szerszám kikapcsolt és a hálózathoz nem csatlakoztatott állapotáról mielőtt bármilyen munkát végezne rajta.

A dugókulcs tárolása

Fig.7

A dugókulcsot az ábrán látható módon kell tárolni. Amikor használni akarja a dugókulcsot, húzza azt ki a kulcstartóból. A dugókulcs használatának befejezésekor tegye azt vissza a kulcstartóba.

A fűrészlap felhelyezése vagy eltávolítása

Fig.8

⚠VIGYÁZAT:

- A fűrészlap felszerelésekor ügyeljen rá, hogy a fűrészlap felületén található nyíl iránya egybeessen a fűrészlapházon látható nyíl irányával.
- A fűrészlap felszereléséhez vagy eltávolításához csak a Makita dugókulcsot használja. Ennek elmulasztása esetén a hatlapfejű csavart túlhúzhatja vagy nem húzza meg eléggé. Ez személyi sérülésekhez vezethet.
- Ne érjen a fűrészlaphoz közvetlenül a munkavégzést követően; az rendkívül forró lehet és megégetheti a bőrt.

A fűrészlap eltávolításához a dugókulccsal lazítsa meg a tengelyvédő burkolatot tartó hatlapfejű csavart, azt az óramutató járásával ellentétesen elforgatva. Emelje fel a fűrészlapvédőt és a tengelyvédő burkolatot.

Nyomja be a tengelyreteszt az orsó rögzítéséhez, és a dugókulcs segítségével lazítsa meg a hatlapfejű csavart, az óramutató járásával ellentétes irányban elforgatva azt. Ezután csavarja le a csavart, és vegye le a külső illesztőperemet és a fűrészlapot.

Fig.9

A fűrészlap felszereléséhez helyezze fel a belső illesztőperemet, a fűrészlapot, a külső illesztőperemet és a hatlapfejű csavart a tengelyre, ebben a sorrendben. A tengelyreteszt lenyomva húzza meg a hatlapfejű csavart az óramutató járásának irányában. Állítsa vissza a fűrészlapvédőt és a tengelyvédő burkolatot az eredeti helyzetbe. Ezután húzza meg a hatlapfejű csavart az óramutató járásának irányába a tengelyvédő rögzítéséhez. Engedje le a fogantyút annak ellenőrzésére, hogy a fűrészlapvédő megfelelően mozog.

Fig.10

A munkadarab rögzítése

⚠VIGYÁZAT:

- A munkadarab rögzítésekor mindig állítsa teljesen jobbra a befogó anyacsavarját. Ennek elmulasztásakor a munkadarab nem lesz megfelelően rögzítve. Ezáltal a munkadarab kilöködhet vagy károsíthatja a fűrészlapot.

A befogó fogantyúját az óramutató járásával ellentétes irányban elforgatva és a befogó anyacsavarját balra billentve a befogó leoldódik a tengelymentről és gyorsan mozgatható kifelé és befelé. A munkadarabok befogásához nyomja a befogó karját addig, amíg a befogólemez nem érintkezik a munkadarabbal. Billentse jobbra a befogó anyacsavarját, majd forgassa a befogó fogantyúját az óramutató járásának irányába a munkadarab megtartásához.

Fig.11

A hosszú munkadarabokat nem gyűlékony anyagból készült tömböklék alá kell támasztani mindkét oldalon úgy, hogy az egy szintben legyen a gép alaplemezének felső lapjával.

Fig.12

ÜZEMELTETÉS

Vágási műveletek

⚠VIGYÁZAT:

- Soha ne próbáljon olyan munkadarabot vágni, amelynek vastagsága kevesebb, mint 2 mm, kivéve a csőanyagokat, illetve olyan munkadarabokat, amelyek nem rögzíthetők szilárdan a befogóban. A levágott darab beakadhat a fűrészlapba, miáltal a forgácsok veszélyesen szétszóródnak és/vagy a karbidvégek károsodhatnak. Ez komoly sérülésekhez vezethet.
- Ne fejtse ki túlzott nyomást a fogantyúra a vágás során. A túlzott erőltetés a motor túlterhelését, a vágási hatásfok csökkenését és/vagy a karbidvégek, illetve a fűrészlap károsodását okozhatja.
- Ha fogantyúra kifejtett nyomás túl kicsi, akkor túlzottan nagy lehet a szikraképződés és a

fűrészlap túl hamar elkaphat.

- Ne érjen fűrészlapoz, a munkadarabhoz vagy a forgácsokhoz közvetlenül a munkavégzést követően; azok rendkívül forrók lehetnek és megégethetik a bőrt.
- Ha a használat közben a fűrészlap megáll, furcsa zajt bocsát ki, vagy rezegni kezd, azonnal kapcsolja ki a gépet. Cserélje ki a megrepedt vagy

sérült fűrészlapot egy újra.

- Ne vágjon alumíniumot, fát, műanyagot, betont, csempét, stb.
- Mindig a munkához megfelelő, karbidvégű fűrészlapokat használjon. A nem megfelelő fűrészlapok használata rossz vágási teljesítményt és/vagy személyi sérüléseket okozhat.

Javasolt karbidvégű fűrészlapok és munkadarab tartományok

Átmérő és fogak száma	Alkalmazás	Megmunkálható munkadarabok és vastagság tartományok				
		Szögidomok	Csőidomok	U-idomok	Rozsdamentes csőidomok	Rozsdamentes szögidomok
305 * 60	Lágyacél	4 mm vagy több	3 - 5 mm	4 mm vagy több	NA	NA
305 * 60	Lágyacél (csökkentett zajsztű)	4 mm vagy több	3 - 5 mm	4 mm vagy több	NA	NA
305 * 78	Vékony lágyacél	3 - 6 mm	1,2 - 5 mm	2 mm vagy több	NA	NA
305 * 78	Rozsdamentes acél	3 - 6 mm	1,2 - 5 mm	4 mm vagy több	1,2 - 5 mm	3 - 4 mm

* A szabvány fűrészlap országoként eltérő lehet.

(NA ...Nem alkalmazható)

* A fémvágásra szolgáló karbidvégű fűrészlapok nem élezhetők újra.

006435

Erősen fogja a szerszámot. Kapcsolja be a szerszámot es várja meg, amíg a fűrészlap eléri a teljes sebességet. Ezután lassan engedje le a fogantyút, hogy a fűrészlap a munkadarab közelébe érjen. Amikor a fűrészlap érintkezésbe került a munkadarabbal, először óvatosan kezdje el a vágást, majd ahogy a vágási pozíció rögzül, fokozatosan növelje a nyomást. A fogantyúra kifejtett nyomást úgy kell megválasztani, hogy a lehető legkevesebb szikra keletkezzen.

A vágás befejezése után kapcsolja ki a szerszámot, és VÁRJA MEG AMÍG A FÜRÉSZLAP TELJESEN MEGÁLL mielőtt visszaviszi a fogantyút a teljesen felemelt pozícióba. Ha a fűrészlapot felemeli úgy, hogy az közben még forog, akkor a levágott darabot a fűrész elkaphatja, ami a forgácsok veszélyes szétszóródásához vezethet. Ha csak részlegesen vág bele a munkadarabba, emelje fel a fogantyút amikor a fűrészlap még forog. A szerszám megállítása vágás közben a karbidvégek károsodását okozhatja, mivel azok érintkeznek a munkadarabbal.

Szögidomok vágása

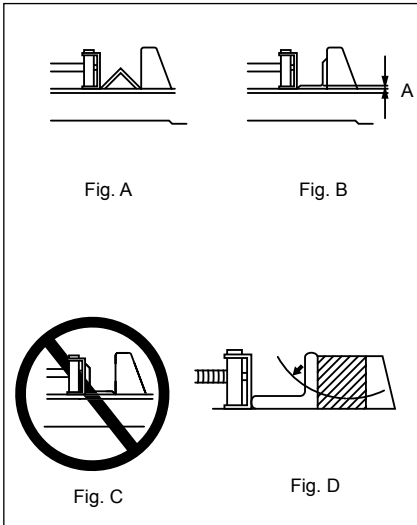

003782

Rögzítse a munkadarabot a befogóban az A ábrán látható módon, és kezdje el a vágást. A fűrészlap élettartama lecsökken, ha a munkadarabot a B ábrán látható módon vágja.

⚠VIGYÁZAT:

- TILOS a munkadarabot a C ábrán látható módon vágni, mivel az így kilöködhet a befogóból, ami sérülést okozhat.

A fűrészlap nagyobb kopásnak van kitéve, ha a B ábrán látható A részt vágja. Támasszon egy fatömböt a munkadarabnak a D ábrán látható módon, hogy a fűrészlap szög alatt hatoljon be az A területre. Ezzel meghosszabbítható a fűrészlap élettartama.

A megengedett vágási méretek csökkennek, ha fatömböt használ. Használjon olyan fatömböt, amelynek méretei megegyeznek a maximálisan megengedett vágási méretekkel, a vágni kívánt munkadarab méreteivel csökkentve. Ezzel tovább minimalizálható a fűrészlap élettartamának csökkenése.

Csővek, négyzetidomok és U-idomok vágása

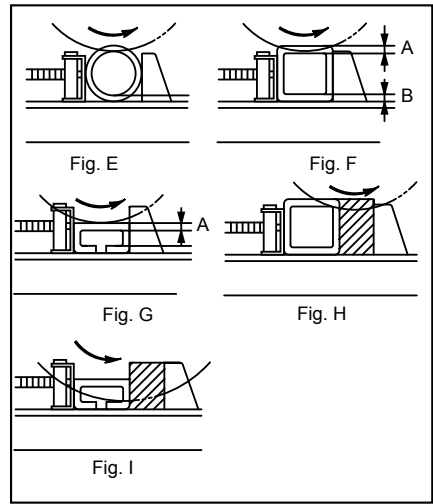

003783

A fűrészlap nagyobb kopásnak van kitéve, ha az F és G ábrán látható A és B részeket vágja. Támasszon egy fatömböt a munkadarabnak a H és I ábrán látható módon, hogy a fűrészlap szög alatt hatoljon be az A és B területekre. Ez segít minimalizálni a fűrészlap élettartamának csökkenését.

A megengedett vágási méretek csökkennek, ha fatömböt használ. Használjon olyan fatömböt, amelynek méretei megegyeznek a maximálisan megengedett vágási méretekkel, a vágni kívánt munkadarab méreteivel csökkentve. Ezzel tovább minimalizálható a fűrészlap élettartamának csökkenése.

Téglap idomok vágása

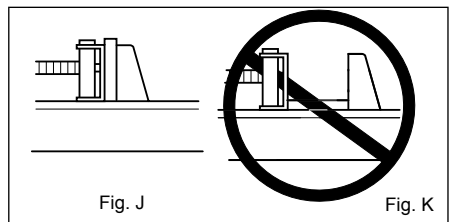

003784

Rögzítse a munkadarabot a befogóban a J ábrán látható módon, és kezdje el a vágást.

⚠VIGYÁZAT:

- TILOS a munkadarabot a K ábrán látható módon vágni, mivel az így kilöködhet a befogóból, ami sérülést okozhat.

A szerszám szállítása

⚠VIGYÁZAT:

- A szállításhoz használt láncot a szállítás előtt úgy kell beállítani, hogy a legkisebb legyen a fűrészlap elérhető területe.

Fig.13

Hajtsa le a fűrésztartót olyan helyzetbe, hogy a láncot be lehessen akasztani a fogantyún lévő kampóba. A szerszámot a szállítófogantyújánál fogva szállítsa.

KARBANTARTÁS

⚠VIGYÁZAT:

- Mindig bizonyosodjék meg arról hogy a szerszám kikapcsolt és a hálózatra nem csatlakoztatott állapotban van mielőtt a vizsgálatához vagy karbantartásához kezdené.
- Soha ne használjon gázolajt, benzint, hígítót, alkoholt vagy hasonló anyagokat. Ezek elszineződést, alakvesztést vagy repedést okozhatnak.

A fűrészlap cseréje

Az életlen és elkopott fűrészlap használata a motor túlterhelődését és vágási hatások csökkenését okozhatja. Cserélje ki egy új fűrészlapra, ha már nem vág megfelelően.

A szénkefék cseréje

Fig.14

A szénkefeket cserélje és ellenőrizze rendszeresen. Cserélje ki azokat amikor lekopnak egészen a határjelzésig. Tartsa tisztán a szénkefeket és biztosítsa hogy szabadon mozoghassanak tartójukban. Mindkét szénkefét egyszerre cserélje ki. Használjon egyforma szénkefeket.

Csavarhúzó segítségével távolítsa el a kefetartó sapkákat. Vegye ki a kopott szénkefeket, tegye be az újakat és helyezze vissza a kefetartó sapkákat.

Fig.15

A termék BIZTONSÁGÁNAK és MEGBÍZHATÓSÁGÁNAK fenntartásához, a javításokat, bármilyen egyéb karbantartást vagy beszállítást a Makita Autorizált Szervizközpontoknak kell végrehajtaniuk, mindig Makita pótalkatrészek használatával.

OPCIONÁLIS KIEGÉSZÍTŐK

⚠VIGYÁZAT:

- Ezek a tartozékok vagy kellékek ajánlottak az Önnek ebben a kézikönyvben leírt Makita szerszámaéhoz. Bármely más tartozék vagy kellék használata személyes veszélyt vagy sérülést jelenthet. A tartozékokat vagy kelléket használja csupán annak kifejezett rendeltetésére.

Ha bármilyen segítségre vagy további információkra van szüksége ezekkel a tartozékokkal kapcsolatban, keresse fel a helyi Makita Szervizközpontot.

- Karbidvégű fűrészlap
- Védőszemüveg
- Dugókulcs, 17
- Kireteszelőgomb (kapcsológomb)

MEGJEGYZÉS:

- A listán felsorolt néhány kiegészítő megtalálható az eszköz csomagolásában standard kiegészítőként. Ezek országonként eltérőek lehetnek.

SLOVENSKÝ (Pôvodné pokyny)

Vysvetlenie všeobecného zobrazenia

1-1. Hák	5-4. Zarážka zveráka	10-1. Ostrie píly s karbidovým hrotom
2-1. Skrutka	6-1. Schránka na prach	10-2. Šesťboká skrutka
3-1. Tlačidlo odomknutia	7-1. Držiak kľúča	10-3. Vreteno
3-2. Páčka	7-2. Základňa	10-4. Vnútorňa obruba
3-3. Rúčka	8-1. Stredný kryt	10-5. Vonkajšia obruba
3-4. Spúšť	8-2. Šesťboká skrutka	11-1. Doska zveráka
4-1. Tlačidlo odomknutia	8-3. Zastrkávaci kľúč	11-2. Matica zveráka
4-2. Spúšť	8-4. Chránič ostria	11-3. Rúčka zveráka
5-1. Dielikovanie	9-1. Šesťboká skrutka	14-1. Medzná značka
5-2. Páčka	9-2. Posúvačový uzáver	15-1. Skrutkovač
5-3. indikátor	9-3. Zastrkávaci kľúč	15-2. Veko držiaka uhlíka

TECHNICKÉ ÚDAJE

Model	LC1230
Priemer ostria	305 mm
Priemer otvoru (hriadeľa)	25,4 mm
Otáčky naprázdno (min ⁻¹)	1300
Rozmery (D x Š x V)	516 mm x 306 mm x 603 mm
Hmotnosť netto	19,3 kg
Trieda bezpečnosti	II/II

Rezná kapacita

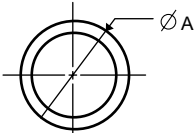
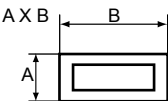
Tvar obrobku			
Uhol rezu	90°	115 mm	75 mm x 150 mm 100 mm x 100 mm
	45°	90 mm	85 mm x 85 mm

- Vzhľadom k neustálemu výskumu a vývoju tu uvedené technické údaje podliehajú zmenám bez upozornenia.
- Technické údaje sa môžu pre rozne krajiny líšiť.
- Hmotnosť podľa postupu EPTA 01/2003

END205-3



Symboly

Nižšie sú uvedené symboly, s ktorými sa môžete pri použití nástroja stretnúť. Je dôležité, aby ste skôr, než s ním začnete pracovať, pochopili ich význam.



- Prečítajte si návod na používanie.



- DVOJITÁ IZOLÁCIA



- Aby nedošlo k poraneniu od odletujúcich úlomkov, pílu pod vykonaní rezu ešte podržte hlavicou nadol, kým sa ostrie úplne nezastaví.



- Pre vlastnú bezpečnosť odstráňte pred prácou triesky, malé úlomky a pod. zo stola.

Len pre štáty EU

Nevyhadzujte elektrické zariadenia spolu s domácim odpadom!

Podľa Nariadenia Európskej rady 2002/96/EC o likvidácii elektrických a elektronických zariadení a ich prevádzkovaní v súlade s národnými zákonmi, elektrické zariadenia musia byť potom, čo doslúžia, zhromažďované samostatne a vrátené na ekologickú recykláciu.

ENE008-1

Určené použitie

Tento nástroj je určený na rezanie do mäkkej ocele, nehrdzavejúcej ocele s príslušnými pilovými ostriami.

Napájanie

Náradie by malo byť pripojené jedine k prívodu elektrickej energie s hodnotou napätia rovnakou, ako je uvedená na štítku s názvom zariadenia, pričom náradie môže byť napájané jedine jednofázovým striedavým prúdom. Je vybavené dvojitou izoláciou a preto sa môže používať pri zapojení do zásuviek bez uzemňovacieho vodiča.

ENF100-1

Pre verejné nízkonapäťové rozvodné systémy s napätím 220 V až 250 V.

Prepínania elektrického prístroja spôsobujú kolísanie napätia. Prevádzka toho zariadenia za nepriaznivých podmienok v sieti môže mať škodlivý účinok na prevádzku iných zariadení. Pri impedancii siete rovnjej 0,25 ohmov alebo nižšej možno predpokladať, že nenastanú žiadne negatívne účinky. Sieťová zástrčka použitá pre toto zariadenie musí byť chránená poistkou alebo ochranným ističom s pomalými charakteristikami vypínania.

ENG905-1

Hluk

Typická hladina akustického tlaku pri záťaži A určená podľa EN61029:

Úroveň akustického tlaku (L_{pA}) : 98 dB(A)
 Hladina akustického výkonu (L_{WA}) : 108 dB(A)
 Odchýlka (K) : 3 dB(A)

Používajte chrániče sluchu

ENG900-1

Vibrácie

Celková hodnota vibrácií (trojosový vektorový súčet) určená podľa normy EN61029:

Vyžarovanie vibrácií (a_{h1}) : 4,5 m/s²
 Neurčitost' (K) : 1,5 m/s²

ENG901-1

- Deklarovaná hodnota emisií vibrácií bola meraná podľa štandardnej skúšobnej metódy a môže sa použiť na porovnanie jedného náradia s druhým.
- Deklarovaná hodnota emisií vibrácií sa môže použiť aj na predbežné posúdenie vystavenia ich účinkom.

⚠VAROVANIE:

- Emisie vibrácií počas skutočného používania elektrického náradia sa môžu odlišovať od deklarovanej hodnoty emisií vibrácií, a to v závislosti na spôsoboch používania náradia.
- Nezabudnite označiť bezpečnostné opatrenia s cieľom chrániť obsluhu, a to tie, ktoré sa zakladajú na odhade vystavenia účinkom v rámci reálnych podmienok používania (berúc do úvahy všetky súčasti prevádzkového cyklu, ako sú doby, kedy je náradie vypnuté a kedy beží bez zaťaženia, ako dodatok k dobe zapnutia).

Len pre európske krajiny

Vyhlásenie o zhode so smernicami Európskeho spoločenstva

Naša spoločnosť Makita, ako zodpovedný výrobca prehlasuje, že nasledujúce zariadenie(a) značky Makita:

Označenie zariadenia:

Píla na rezanie kovov

Číslo modelu / Typ: LC1230

predstavujú sériovú výrobu

Je v zhode s nasledujúcimi európskymi smernicami:

2006/42/EC

A sú vyrobené podľa nasledujúcich noriem a štandardizovaných dokumentov:

EN61029

Technickú dokumentáciu archivuje:

Makita International Europe Ltd.

Technical Department,

Michigan Drive, Tongwell,

Milton Keynes, Bucks MK15 8JD, Anglicko

30.1.2009



000230

Tomoyasu Kato
 Riaditeľ

Makita Corporation

3-11-8, Sumiyoshi-cho,

Anjo, Aichi, 446-8502, JAPONSKO

GEA010-1

Všeobecné bezpečnostné predpisy pre elektronáradie

⚠ **UPOZORNENIE** Prečítajte si všetky upozornenia a inštrukcie. Nedodržiavanie pokynov a inštrukcií môže mať za následok úraz elektrickým prúdom, požiar alebo vážne zranenie.

Všetky pokyny a inštrukcie si odložte pre prípad potreby v budúcnosti.

ENB076-2

BEZPEČNOSTNÉ VÝSTRAHY PRE REZANIE KOVŮ

1. **Vždy používajte ochranné okuliare, protiprachovú masku a chrániče uší.**
2. **Na rezanie kovov používajte len originálne ostrie píly s karbidovými hrotmi Makita s priemerom 305 mm. Nikdy nepoužívajte abrazívny rozbrusovací kotúč ani iný typ ostria píly.**
3. **Pred prácou dôkladne skontrolujte ostrie, či neobsahuje praskliny alebo iné poškodenie.**

Okamžite vymeňte prasknuté alebo poškodené ostrie.

4. Nikdy nazaistujte bezpečnostný kryt (bezpečnostné vedenie). Pred prácou vždy skontrolujte, či sa bezpečnostný kryt posúva plynulo. Akákoľvek chybná činnosť bezpečnostného krytu sa musí okamžite opraviť. Nepoužívajte pilu bez krytov v príslušnej polohe.
5. Predtým, ako zapnete spínač, skontrolujte, či je posúvačový uzáver uvoľnený.
6. Predtým, ako použijete nástroj na konkrétnom obrobku, nechajte ho chvíľu bežať. Sledujte, či nedochádza k vibráciám alebo hádzaniu, ktoré by mohlo naznačovať nesprávnu montáž alebo nesprávne vyvážené ostrie.
7. Ruky a telo udržiavajte mimo otáčajúceho sa ostria.
8. Obrobok vždy zaistite pomocou zveráka.
9. Skôr, ako zapnete spínač, skontrolujte, či sa ostrie nedotýka obrobku.
10. Pri práci dávajte pozor na odlietavajúce iskry. Môžu spôsobiť poranenie alebo vznietenie zápalných materiálov.
11. Nedotýkajte sa ostria, obrobku alebo odrezaných úlomkov hneď po úkone; môžu byť extrémne horúce a môžu popáliť vašu pokožku.
12. Pri práci v prašných podmienkach skontrolujte, že vetracie otvory sú čisté. Ak sa vo vetracích otvoroch hromadí prach, odpojte náradie od prívodu elektrickej energie a očist'te ich mäkkou kefkou.
13. Náradie vypnite a počkajte do úplného zastavenia pilovej čepele; až potom odstráňte obrobok alebo zmeňte nastavenia. Po vypnutí strojného zariadenia sa bude koleso ešte otáčať.
14. Ak sa ostrie počas rezania zastaví, vydá zvláštny hluk alebo začne vibrovať, okamžite vypnite nástroj. Potom skontroluje nástroj a ostrie.

TIETO POKYNY USCHOVAJTE.

⚠VAROVANIE:

NIKDY nepripustite, aby pohodlie a dobrá znalosť výrobku (získané opakovaným používaním) nahradili presné dodržiavanie bezpečnostných pravidiel pre náradie. NESPRÁVNE POUŽÍVANIE alebo nedodržiavanie bezpečnostných pokynov uvedených v tomto návode na obsluhu môže spôsobiť vážne poranenia osôb.

INŠTALÁCIA

Umiestnenie nástroja

Fig.1

Pri dodaní nástroja z výroby je rúčka uzamknutá v dolnej polohe. Uvoľnite rúčku z dolnej polohy tak, že ju zľahka zatlačíte nadol a odstránite retiazku z háčika na rúčke.

Priskrutkujte nástroj dvoma maticovými skrutkami na rovný a stabilný povrch pomocou skrutkových otvorov, umiestnených v základni nástroja. To môže zabrániť prevráteniu a možnému poraneniu.

Fig.2

POPIS FUNKCIE

⚠POZOR:

- Pred nastavovaním nástroja alebo kontrolou jeho funkcie sa vždy presvedčte, že je vypnutý a vytiahnutý zo zásuvky.

Zapínanie

⚠POZOR:

- Pred pripojením nástroja do zásuvky vždy skontrolujte, či spúšť funguje správne a po uvoľnení sa vracia do vypnutej polohy.
- Keď nástroj nepoužívate, odstráňte odomykacie tlačidlo a uložte ho na bezpečnom mieste. Zabráňte tak neodbornému používaniu nástroja.

Pre európske krajiny

Fig.3

Aby nedochádzalo k náhodnému vytiahnutiu spúšťacieho spínača, nachádza sa tu odomykacie tlačidlo. Nástroj spustíte zatlačením páčky, čím sa uvoľní rúčka z úplne zdvihnutej polohy a stlačí sa odomykacie tlačidlo, potom potiahnite spúšťací spínač. Zastavíte ho uvoľnením spínača.

Pre všetky ostatné krajiny okrem Európy

Fig.4

Aby nedochádzalo k náhodnému potiahnutiu spúšťacieho spínača, nachádza sa tu odomykacie tlačidlo. Ak chcete spustiť nástroj, stlačte odomykacie tlačidlo a potiahnite spúšťací spínač. Zastavíte ho uvoľnením spínača.

Nastavenie požadovaného uhla rezania

⚠POZOR:

- Vždy po zmene uhla rezania bezpečne utiahnite šesťbokú maticovú skrutku.

Fig.5

Uzol rezania zmeníte uvoľnením páčky. Posúvajte zarážku zveráka, aby indikátor ukazoval na požadované dielikovanie. Potom utiahnite páčku a zarážka zveráka sa zastaví.

Zberač prachu

Fig.6

⚠POZOR:

- Nedotýkajte sa žiadnej časti schránky na prach ihneď po použití, iba jej rúčky; môže byť veľmi horúca a popáliť vám pokožku.

Tento nástroj má schránku na zberanie prachu a triesok. Keď je schránka na prach plná, chyťte rúčku schránky a jemne ju nadvihnite. Potom vyťahnite schránku na prach zo základne nástroja. Vyprázdňte obsah schránky na prach.

MONTÁŽ

⚠POZOR:

- Než začnete na nástroji robiť akékoľvek práce, vždy sa predtým presvedčte, že je vypnutý a vyťahnutý zo zásuvky.

Uloženie zastrkávacieho kľúča

Fig.7

Zastrkávaci kľúč sa odkladá tak, ako je zobrazené na obrázku. Keď chcete použiť zastrkávaci kľúč, vyťahnite ho z držiaka na kľúč. Po použití zastrkávaci kľúč vráťte do držiaka na kľúč.

Inštalácia alebo demontáž ostria píly

Fig.8

⚠POZOR:

- Pri montáži ostria dbajte na to, aby sa smer šípky na povrchu ostria zhodoval so smerom šípky na puzdre ostria.
- Na inštaláciu alebo demontáž ostria používajte len dodaný zastrkávaci kľúč Makita. V opačnom prípade to môže viesť k prílišnému utiahnutiu alebo k nedostatočnému utiahnutiu šesťbokej maticovej skrutky. To môže zapríčiniť osobné zranenie.
- Nedotýkajte sa ostria ihneď po použití; môže byť veľmi horúca a popáliť vám pokožku.

Ak chcete odstrániť čepel, pomocou zastrkávacieho kľúča uvoľnite šesťbokú maticovú skrutku, ktorá drží stredný kryt, jej otočením proti smeru pohybu hodinových ručičiek. Nadvihnite chránič ostria a stredný kryt.

Zatlačeníím posúvačového uzáveru uzamknite vreteno a pomocou zastrkávacieho kľúča uvoľnite šesťbokú maticovú skrutku jej otočením proti smeru pohybu hodinových ručičiek. Potom odstráňte šesťbokú maticovú skrutku, vonkajšiu prírubu a ostrie.

Fig.9

Ak chcete namontovať ostrie, namontujte vnútornú prírubu, ostrie píly, vonkajšiu prírubu a šesťbokú maticovú skrutku na vreteno v uvedenom poradí. Uťahnite šesťbokú maticovú skrutku jej otočením v smere pohybu hodinových ručičiek a súčasne tlačte

posúvačový uzáver. Vráťte chránič ostria a stredný kryt do pôvodnej polohy. Potom utiahnite šesťbokú maticovú skrutku v smere pohybu hodinových ručičiek, čím zaistíte stredný kryt. Spustíte rúčku na kontrolu že chránič ostria sa pohybuje správne.

Fig.10

Zaistenie obrobku

⚠POZOR:

- Pri zaistovaní obrobku vždy otočte maticu zveráka úplne doprava. V opačnom prípade to môže mať za následok nedostatočné zaistenie obrobku. To by mohlo spôsobiť vyrazenie obrobku alebo poškodiť ostrie.

Otočením rúčky zveráka proti smeru pohybu hodinových ručičiek a preklopením matice zveráka sa zverák uvoľní zo závitov hriadeľa a bude sa môcť rýchlo pohybovať dnu a von. Ak chcete uchopiť obrobok, tlačte rúčku zveráka, až kým sa doska zveráka nedotkne obrobku. Preklopte maticu zveráka úplne doprava a otáčaním rúčky zveráka v smere pohybu hodinových ručičiek bezpečne uchyťte obrobok.

Fig.11

Dlhé obrobky je potrebné podprieť blokmi z nehorľavého materiálu na jednej alebo druhej strane, aby boli zarovnané z hornou časťou základne.

Fig.12

PRÁCA

Rezanie

⚠POZOR:

- Nikdy sa nepokúšajte rezať obrobky tenšie ako 2 mm okrem rúrok a obrobkov, ktoré sa nedajú bezpečne uchytiť pomocou zveráka. Odrezaný kus sa môže zachytiť ostrím a spôsobiť nebezpečné rozptyľovanie triesok a/alebo poškodiť karbidové hroty. Výsledkom môže byť vážne zranenie.
- Pri rezaní príliš netlačte na rúčku. Príliš veľký tlak môže zapríčiniť preťaženie motora, zníženie účinnosti rezania a/alebo poškodiť karbidové hroty či samotné ostrie.
- Príliš malý tlak na rúčku môže spôsobiť väčšie množstvo iskier a predčasné opotrebovanie ostria.
- Nedotýkajte sa ostria, obrobku alebo úlomkov ihneď po použití; môžu byť veľmi horúce a popáliť vám pokožku.
- Ak sa ostrie počas rezania zastaví, vydá zvláštny hluk alebo začne vibrovať, okamžite vypnite nástroj. Vymeňte prasknuté alebo poškodené ostrie za nové.
- Nerezte hliník, drevo, plast, betón, obkladačky a pod.
- Pri práci používajte výhradne pilové ostria s karbidovými hrotmi. Použitie nevhodných ostri

kotúčov by mohlo spôsobiť nedostatočný výkon rezania a/alebo znamenať riziko zranenia osôb.

Odporúčané rozsahy ostrí píly s karbidovým hrotom a obrobkov

Priemer a počet zubov	Aplikácia	Rozsah použiteľných obrobkov a hrúbky				
		Uholníky	Rúrky	Profily tvaru U	Nehrdzavejúce uholníky	Nehrdzavejúci lem
305 * 60	Mäkká oceľ	4 mm a viac	3 - 5 mm	4 mm a viac	NA	NA
305 * 60	Mäkká oceľ (Typ so zníženou hlučnosťou)	4 mm a viac	3 - 5 mm	4 mm a viac	NA	NA
305 * 78	Tenká mäkká oceľ	3 - 6 mm	1,2 - 5 mm	2 mm a viac	NA	NA
305 * 78	Nehrdzavejúca oceľ	3 - 6 mm	1,2 - 5 mm	4 mm a viac	1,2 - 5 mm	3 - 4 mm

* Štandardné ostrie sa môže líšiť podľa konkrétnej krajiny.

(NA ...nie je použiteľné)

* Ostria píly s karbidovým hrotom pre pílu na rezanie kovov nie je možné opätovne brúsiť.

006435

Pevne uchopte rúčku. Zapnite zapnite a počkajte, kým ostrie nedosiahne plnú rýchlosť. Potom jemne spúšťajte rúčku, nech sa priblíži k obrobku. Keď sa ostrie dostane do kontaktu, spočiatku začnite rezať len zľahka a potom, ako sa poloha rezania ustáli, postupne zosilňujte tlak. Váš tlak na rúčku je potrebné upraviť tak, aby vznikalo minimálne množstvo iskier.

Po dokončení rezania vypnite nástroj a predtým, ako vrátite rúčku do plne zdvihnutej polohy, POČKAJTE, KÝM SA OSTRIE ÚPLNE NEZASTAVÍ. Ak zdvihnete rúčku, kým sa ostrie ešte otáča, odrezaný kus sa môže zachytiť ostrím a spôsobiť nebezpečné rozptyľovanie triesok. Keď vykonávate len zarezávanie do obrobku, zdvihnete rúčku ešte kým sa otrie otáča. Vypnutie počas rezania môže spôsobiť poškodenie karbidových hrotov pri ich kontakte s obrobkom.

Rezanie uholníkov

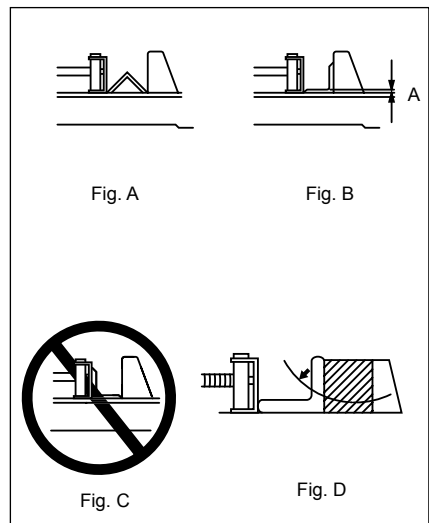

003782

Zaistite obrobok vo zveráku podľa obrázka A a začnite rezať. Životnosť ostria píly sa skráti, ak budete obrobok rezať ako na obr. B.

⚠POZOR:

- Obrobok NEREŽTE ako ukazuje obr. C, môže dôjsť k jeho vyrazeniu zo zveráka a k možnému poraneniu.

Ostrie píly podlieha väčšiemu opotrebeniu, keď sa reže oblasť A na obr. B. Proti obrobku založte drevený hranol, ako ukazuje obr. D, takže ostrie píly vstúpi do oblasti A v určitom uhle. Takto môžete predĺžiť životnosť ostria.

Pri použití dreveného hranola sa prípustné rozmery rezania zmenšia. Použite drevený hranol, ktorého rozmery zodpovedajú maximálnym prípustným rozmerom rezania mínus rozmery obrobku, ktorý sa bude rezať. Takto ešte viac minimalizujete skracovanie životnosti ostria píly.

Rezanie rúrok, štvorhranov a profilov tvaru U

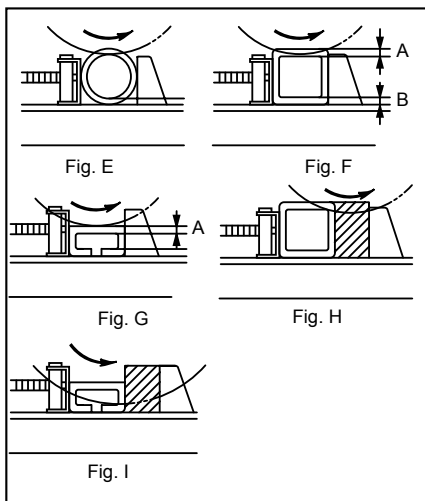

003783

Ostrie píly podlieha väčšiemu opotrebeniu, keď sa rezu oblasť A a B na obrázku F a obrázku G. Proti obrobku založte drevený hranol, ako ukazuje obrázok H a obrázok I, takže ostrie píly vstúpi do oblastí A a B v určitom uhle. Takto môžete minimalizovať skracovanie životnosti ostria píly.

Pri použití dreveného hranola sa prípustné rozmery rezania zmenšia. Použite drevený hranol, ktorého rozmery zodpovedajú maximálnym prípustným rozmerom rezania mínus rozmery obrobku, ktorý sa bude rezať. Takto ešte viac minimalizujete skracovanie životnosti ostria píly.

Rezanie pravouholníkov

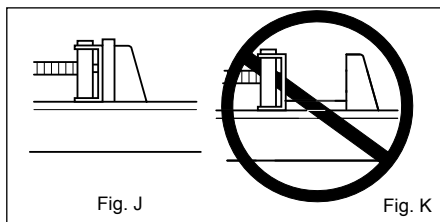

003784

Zaistite obrobok vo zveráku podľa obrázka J a začnite rezať.

⚠POZOR:

- Obrobok NEREŽTE ako ukazuje obrázok K, lebo môže dôjsť k jeho vyrazeniu zo zveráka a k možnému poraneniu.

Prenášanie nástroja

⚠POZOR:

- Pred prenášaním nástroja je potrebné reťaz určenú na prenášanie nastaviť tak, aby sa minimalizovala dostupná zóna ostria píly.

Fig.13

Zložte hlavicu nástroja do polohy, kde môžete na háčik na rúčke nasadiť reťaz. Pri prenášaní nástroja uchopte prenosovú rukoväť.

ÚDRŽBA

⚠POZOR:

- Než začnete robiť kontrolu alebo údržbu nástroja, vždy se presvedčte, že je vypnutý a vytiahnutý zo zásuvky.
- Nepoužívajte benzín, riedidlo, alkohol ani nič podobné. Mohlo by to spôsobiť zmenu farby, deformácie alebo praskliny.

Výmena ostria píly

Používanie tupého alebo vydratého ostria môže spôsobiť preťaženie motora a znížiť účinnosť rezania. Keď už ostrie nereže účinne, vymeňte ho za nové.

Výmena uhlíkov

Fig.14

Uhlíky pravidelne vyberajte a kontrolujte. Ak sú opotrebované až po medznú značku, vymeňte ich. Uhlíky musia byť čisté a musia voľne zapadať do svojich držiakov. Oba uhlíky treba vymieňať súčasne. Používajte výhradne rovnaké uhlíky.

Pomocou šraubovák odskrutkujte veká uhlíkov. Vyjmite opotrebované uhlíky, vložte nové a zaskrutkujte veká naspäť.

Fig.15

Kvôli zachovaniu BEZPEČNOSTI a SPOLĀHLIVOSTI výrobkov musia byť opravy a akákoľvek ďalšia údržba či nastavovanie robené autorizovanými servisnými strediskami firmy Makita a s použitím náhradných dielov Makita.

VOLITEĽNÉ PRÍSLUŠENSTVO

⚠POZOR:

- Pre váš nástroj Makita, opísaný v tomto návode, doporučujeme používať toto príslušenstvo a nástavce. Pri použití iného príslušenstva či nástavcov môže hroziť nebezpečenstvo zranenia osôb. Príslušenstvo a nástavce sa môžu používať len na účely pre ne stanovené.

Ak potrebujete bližšie informácie týkajúce sa tohoto príslušenstva, obráťte sa na vaše miestne servisné stredisko firmy Makita.

- Ostrie píly s karbidovým hrotom
- Ochranné okuliare
- Zastrkávací kľúč 17
- Tlačidlo odomknutia (tlačidlo spínača)

POZNÁMKA:

- Niektoré položky zo zoznamu môžu byť súčasťou balenia náradia vo forme štandardného príslušenstva. Rozsah týchto položiek môže byť v každej krajine odlišný.

ČESKÝ (originální návod k obsluze)

Legenda všeobecného vyobrazení

1-1. Hák	5-4. Zarážka svěráku	10-1. Pilový list s karbidovým ostřím
2-1. Šroub	6-1. Prachová nádoba	10-2. Šroub s šestihrannou hlavou
3-1. Odjišťovací tlačítko	7-1. Držák klíče	10-3. Vřetenno
3-2. Páčka	7-2. Základna	10-4. Vnitřní příruba
3-3. Držadlo	8-1. Štředový kryt	10-5. Vnější příruba
3-4. Spoušť	8-2. Šroub s šestihrannou hlavou	11-1. Deska svěráku
4-1. Odjišťovací tlačítko	8-3. Nástrčný klíč	11-2. Matice svěráku
4-2. Spoušť	8-4. Kryt kotouče	11-3. Držadlo svěráku
5-1. Dílek	9-1. Šroub s šestihrannou hlavou	14-1. Mezní značka
5-2. Páčka	9-2. Zámek hřídele	15-1. Šroubovák
5-3. Ukazatel	9-3. Nástrčný klíč	15-2. Víčko držáku uhlíku

TECHNICKÉ ÚDAJE

Model	LC1230
Průměr listu	305 mm
Průměr (štředového) otvoru	25,4 mm
Otáčky bez zatížení (min ⁻¹)	1 300
Rozměry (D x Š x V)	516 mm x 306 mm x 603 mm
Hmotnost netto	19,3 kg
Třída bezpečnosti	□/II

Kapacita řezání

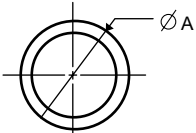
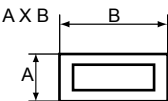
Tvar dílu			
Řezný úhel	90°	115 mm	75 mm x 150 mm 100 mm x 100 mm
	45°	90 mm	85 mm x 85 mm

- Vzhledem k neustálému výzkumu a vývoji zde uvedené technické údaje podléhají změnám bez upozornění.
- Technické údaje se mohou pro různé země lišit.
- Hmotnost podle EPTA – Procedure 01/2003

END205-3



Symbols

Níže jsou uvedeny symboly, se kterými se můžete při použití nástroje setkat. Je důležité, abyste dříve, než s ním začnete pracovat, pochopili jejich význam.



- Přečtete si návod k obsluze.



- DVOJITÁ IZOLACE



- Chcete-li zamezit odletování odpadu, držte po dokončení řezu hlavu pily dole, dokud se kotouč úplně nezastaví.



- K zajištění vlastní bezpečnosti odstraňte před zahájením provozu z povrchu stolu třísky, drobný materiál, apod.

Pouze pro země EU

Nevyhazujte elektrická zařízení spolu s domovním odpadem!

Podle Nařízení Evropské rady 2002/96/EC o likvidaci elektrických a elektronických zařízení a jejího provádění v souladu s národními zákony, elektrická zařízení musí být poté, co doslouží, shromažďována samostatně a vrácena k ekologické recyklaci.

ENE008-1

Určení nástroje

Nástroj je určen k řezání měkké oceli a nerezové oceli pomocí vhodných pilových kotoučů.

Napájení

Zařízení je třeba připojit pouze k napájení se stejným napětím, jaké je uvedeno na výrobním štítku a může být provozováno pouze v jednofázovém napájecím okruhu se střídavým napětím. Nářadí je vybaveno dvojitou izolací a může být tedy připojeno i k zásuvkám bez zemnicího vodiče.

ENF100-1

Veřejné nízkonapětové rozvodné systémy s napětím mezi 220 V a 250 V.

Při spínání elektrických přístrojů může dojít ke kolísání napětí. Provozování tohoto zařízení za nepříznivého stavu elektrické sítě může mít negativní vliv na provoz ostatních zařízení. Je-li impedance sítě menší nebo rovna 0,25 Ohm, lze předpokládat, že nevzniknou žádné negativní účinky. Síťová zásuvka použitá pro toto zařízení musí být chráněna pojistkou nebo ochranným jističem s pomalou vypínací charakteristikou.

ENG905-1

Hlučnost

Typická vážená hladina hluku (A) určená podle normy EN61029:

Hladina akustického tlaku (L_{pA}): 98 dB(A)
 Hladina akustického výkonu (L_{WA}): 108 dB(A)
 Nejistota (K): 3 dB (A)

Používejte ochranu sluchu

ENG900-1

Vibrace

Celková hodnota vibrací (vektorový součet tří os) určená podle normy EN61029:

Vibrační emise (a_h): 4,5 m/s²
 Nejistota (K): 1,5 m/s²

ENG901-1

- Deklarovaná hodnota emisí vibrací byla změřena v souladu se standardní testovací metodou a může být využita ke srovnávání nářadí mezi sebou.
- Deklarovanou hodnotu emisí vibrací lze rovněž využít k předběžnému posouzení vystavení jejich vlivu.

⚠VAROVÁNÍ:

- Emise vibrací během skutečného používání elektrického nářadí se mohou od deklarované hodnoty emisí vibrací lišit v závislosti na způsobu použití nářadí.
- Na základě odhadu vystavení účinkům vibrací v aktuálních podmínkách zajistěte bezpečnostní opatření k ochraně obsluhy (vezměte v úvahu všechny části pracovního cyklu, mezi něž patří kromě doby pracovního nasazení i doba, kdy je nářadí vypnuto nebo pracuje ve volnoběhu).

Pouze pro země Evropy

Prohlášení ES o shodě

Společnost Makita Corporation jako odpovědný výrobce prohlašuje, že následující zařízení Makita:

Popis zařízení:

Zkracovací pila na kov

č. modelu/typ: LC1230

vychází ze sériové výroby

a vyhovuje následujícím evropským směrnicím:
 2006/42/EC

Zařízení bylo rovněž vyrobeno v souladu s následujícími normami či normativními dokumenty:

EN61029

Technická dokumentace je k dispozici na adrese:

Makita International Europe Ltd.

Technical Department,

Michigan Drive, Tongwell,

Milton Keynes, Bucks MK15 8JD, England

30.1.2009



000230

Tomoyasu Kato

Ředitel

Makita Corporation

3-11-8, Sumiyoshi-cho,

Anjo, Aichi, 446-8502, JAPAN

GEA010-1

Obecná bezpečnostní upozornění k elektrickému nářadí

⚠ UPOZORNĚNÍ Přečtěte si všechna bezpečnostní upozornění a pokyny. Při nedodržení upozornění a pokynů může dojít k úrazu elektrickým proudem, požáru nebo vážnému zranění.

Všechna upozornění a pokyny si uschovejte pro budoucí potřebu.

ENB076-2

BEZPEČNOSTNÍ UPOZORNĚNÍ K PILE NA KOV

1. **Vždy používejte ochranné brýle, protiprachovou masku a chrániče sluchu.**
2. **Při řezání kovů používejte pouze originální pilový list s karbidovým ostřím Makita o průměru 305 mm. Nikdy nepoužívejte rozbrušovací kotouče nebo jiné typy pilových kotoučů.**
3. **Před zahájením provozu pečlivě zkontrolujte kotouče, zda nevykazují známky trhlin nebo poškození. Popraskaný nebo poškozený**

- kotouč je nutno okamžitě vyměnit.
4. Nikdy pevně neuchycujte bezpečnostní kryt (ochranný kryt). Před zahájením práce se vždy přesvědčte, zda se bezpečnostní kryt volně pohybuje. Případnou nesprávnou funkci bezpečnostního krytu je nutno okamžitě napravit. Nepoužívejte pilu bez nainstalovaných krytů.
 5. Dbejte, aby byl před aktivací spínače uvolněn zámek hřídele.
 6. Před použitím nástroje na skutečném dílu jej nechejte na chvíli běžet. Sledujte, zda nevznikají vibrace nebo viklání, které by mohly signalizovat špatně nainstalovaný nebo nedostatečně vyvážený kotouč.
 7. Udržujte ruce a tělo mimo otáčející se kotouč.
 8. Díl vždy uchytte ve svěráku.
 9. Před aktivací spínače se přesvědčte, že se kotouč nedotýká dílu.
 10. Během práce dávejte pozor na odletující jiskry. Jiskry mohou způsobit zranění nebo zapálit hořlavé materiály.
 11. Bezprostředně po ukončení práce se nedotýkejte kotouče, dílu ani trisek; mohou dosahovat mimořádně vysokých teplot a popálit pokožku.
 12. Při práci v prašném prostředí zajistěte, aby nedošlo k zablokování ventilačních otvorů. Jestliže dojde k nahromadění prachu ve ventilačních otvorech, odpojte elektrickou zástrčku a otvory vyčistěte měkkým kartáčem.
 13. Před manipulací s obrobkem či pozměňováním nastavení nářadí vypněte a počkejte, až se pilový kotouč zcela zastaví. Po vypnutí pily se kotouč ještě dále otáčí.
 14. Pokud se během provozu přestane kotouč otáčet, vydávat neobvyklý hluk nebo začne vibrovat, okamžitě nástroj vypněte. Poté zkontrolujte nástroj a kotouč.

TYTO POKYNY USCHOVEJTE.

⚠VAROVÁNÍ:

NEDOVOLTE, aby pohodlnost nebo pocit znalosti výrobku (získaný na základě opakovaného používání) vedly k zanedbání dodržování bezpečnostních pravidel platných pro tento výrobek. **NESPRÁVNÉ POUŽÍVÁNÍ** nebo nedodržení bezpečnostních pravidel uvedených v tomto návodu k obsluze může způsobit vážné zranění.

INSTALACE

Umístění nástroje

Fig.1

Při expedici je držadlo nástroje zablokováno v dolní poloze. Držadlo se uvolňuje z uzamčené polohy mírným snížením a odstraněním řetízku z háčku na držadle. Upevněte nástroj dvěma šrouby k rovnému a stabilnímu povrchu pomocí otvorů pro šrouby, které jsou k dispozici v základně nástroje. Zabráňte tak převržení nástroje a možnému zranění.

Fig.2

POPIS FUNKCE

⚠POZOR:

- Před nastavováním nástroje nebo kontrolou jeho funkce se vždy přesvědčte, že je vypnutý a vytažený ze zásuvky.

Zapínání

⚠POZOR:

- Před připojením nástroje do zásuvky vždy zkontrolujte, zda spoušť funguje správně a po uvolnění se vrací do vypnuté polohy.
- Pokud nástroj nepoužíváte, demontujte odjišťovací tlačítko a uložte jej na bezpečném místě. Zabráňte tak nepovolenému použití.

Pro země Evropy

Fig.3

Jako prevence náhodného stisknutí spouště je k dispozici odjišťovací tlačítko. Chcete-li nástroj uvést do chodu, stisknutím páčky uvolněte držadlo z polohy úplně nahoře, zamáčkněte odjišťovací tlačítko a poté stiskněte spoušť. Chcete-li nástroj vypnout, uvolněte spoušť.

Pro všechny země mimo Evropu

Fig.4

Jako prevence náhodného stisknutí spouště je k dispozici odjišťovací tlačítko. Chcete-li nástroj uvést do chodu, stiskněte odjišťovací tlačítko a poté spoušť. Chcete-li nástroj vypnout, uvolněte spoušť.

Nastavení požadovaného úhlu řezu

⚠POZOR:

- Po změně úhlu řezání vždy pevně dotáhněte šroub s šestihrannou hlavou.

Fig.5

Chcete-li změnit úhel řezání, povolte páčku. Přesuňte doraz svěráku tak, aby ukazatel směřoval na požadovaný dílek stupnice. Poté doraz svěráku zajistěte utažením páčky.

Sběr prachu

Fig.6

⚠POZOR:

- Bezprostředně po ukončení práce se nedotýkejte žádné části prachové nádoby; nádoba může dosahovat velmi vysokých teplot a popálit pokožku.

Nástroj je vybaven prachovou nádobou, ve které se shromažďují piliny a třísky. Je-li prachová nádoba plná, uchopte držadlo prachové nádoby a mírně jej zvedněte. Poté prachovou nádobu vysuňte ven ze základny nástroje. Vyprázdněte prachovou nádobu.

MONTÁŽ

⚠POZOR:

- Než začnete na nástroji provádět jakékoliv práce, vždy se předtím přesvědčte, že je vypnutý a vytažený ze zásuvky.

Uložení nástrčného klíče

Fig.7

Nástrčný klíč uložte jak je ilustrováno na obrázku. Chcete-li nástrčný klíč používat, vytáhněte jej z držáku klíče. Po použití nástrčného klíče vraťte zpět do držáku.

Instalace a demontáž pilového kotouče

Fig.8

⚠POZOR:

- Při montáži kotouče dbejte, aby směr šipky na povrchu kotouče odpovídal směru šipky na krytu kotouče.
- Při instalaci a demontáži pilového kotouče používejte pouze nástrčný klíč Makita. V opačném případě může dojít k přetažení nebo nedostatečnému utažení šroubu s šestihlannou hlavou. V důsledku toho by mohlo dojít ke zranění.
- Bezprostředně po ukončení práce se nedotýkejte kotouče; může dosahovat velmi vysokých teplot a popálit pokožku.

Chcete-li demontovat kotouč, uvolněte pomocí nástrčného klíče proti směru hodinových ručiček šroub s šestihlannou hlavou přidržující středový kryt. Zvedněte kryt kotouče a středový kryt.

Zablokujte vřeteno stisknutím zámku hřídele a pomocí nástrčného klíče povolte otáčením proti směru hodinových ručiček šroub s šestihlannou hlavou. Následně demontujte šroub s šestihlannou hlavou, vnější přírubu a kotouč.

Fig.9

Při instalaci kotouče namontujte na vřeteno vnitřní přírubu, pilový kotouč, vnější přírubu a šroub s šestihlannou hlavou v uvedeném pořadí. Stiskněte zámek hřídele a otáčením ve směru hodinových ručiček utáhněte šroub s šestihlannou hlavou. Vraťte kryt kotouče a středový kryt do původní polohy. Poté zajistěte středový kryt dotažením šroubu s šestihlannou

hlavou ve směru hodinových ručiček. Spustte držadlo dolů a přesvědčte se, zda se správně pohybuje kryt kotouče.

Fig.10

Zajištění dílu

⚠POZOR:

- Při uchycování dílu vždy nastavte matici svěráku úplně doprava. V opačném případě by mohlo dojít k nedostatečnému upevnění dílu. To by mohlo způsobit odmrštění dílu nebo poškození kotouče.

Otočením držadla svěráku proti směru hodinových ručiček a následně sklopením matice svěráku doleva se svěrák uvolní ze závislé hřídele a jej lze rychle zasunout a vysunout. Chcete-li uchytil díl, tlačte držadlo svěráku, dokud se deska svěráku nedotkne dílu. Sklopte matici svěráku doprava a poté otočením držadla svěráku ve směru hodinových ručiček bezpečně uchyťte zpracovávaný díl.

Fig.11

Dlouhé díly musí být podepřeny nehořlavým materiálem na obou stranách tak, aby byly zarovnané s horním okrajem základny.

Fig.12

PRÁCE

Řezání

⚠POZOR:

- Nikdy se nepokoušejte řezat díly s tloušťkou menší než 2 mm (s výjimkou trubek) nebo díly, které nelze bezpečně upevnit svěrákem. Řezaný díl může být zachycen kotoučem a způsobit nebezpečné rozletování třísek a/nebo poškození karbidového ostří. Potenciálně mohou vzniknout vážná poranění.
- Při řezání nevyvíjejte na držadlo příliš velkou sílu. Příliš velký tlak může vést k přetížení motoru, snížení účinnosti řezání a/nebo poškození karbidového ostří či samotného kotouče.
- Při nedostatečném tlaku na držadlo může vznikat více jisker a dojde k předčasnému opotřebením kotouče.
- Bezprostředně po ukončení práce se nedotýkejte kotouče, dílu ani třísek; mohou dosahovat velmi vysokých teplot a popálit pokožku.
- Pokud se během provozu přestane kotouč otáčet, vydávat neobvyklý hluk nebo začne vibrovat, okamžitě nástroj vypněte. Popraskaný nebo poškozený kotouč je nutno vyměnit za nový.
- Neřežte hliník, dřevo, plasty, beton, dlaždice, apod.
- Při práci vždy používejte pilové listy s karbidovým ostřím. Při použití nevhodných pilových kotoučů může dojít ke snížení účinnosti řezání a/nebo riziku poranění osob.

Doporučené pilové listy s karbidovým ostřím a typy řezaných dílů

Průměr a počet zubů	Použití	Použitelný sortiment dílů a rozsah tloušťek				
		Úhelníky	Trubky	Profily	Nerezové trubky	Nerezové úhelníky
305 * 60	Měkká ocel	4 mm nebo větší	3 - 5 mm	4 mm nebo větší	NA	NA
305 * 60	Měkká ocel (typ se sníženou hlučností)	4 mm nebo větší	3 - 5 mm	4 mm nebo větší	NA	NA
305 * 78	Tenká měkká ocel	3 - 6 mm	1,2 - 5 mm	2 mm nebo větší	NA	NA
305 * 78	Nerezová ocel	3 - 6 mm	1,2 - 5 mm	4 mm nebo větší	1,2 - 5 mm	3 - 4 mm

* Standardní list se může v jednotlivých zemích lišit.

(NA...Nevztahuje se)

* Pilové listy s karbidovým ostřím určené pro pilu na kovové materiály nelze opakovaně ostřit.

006435

Uchopte pevně držadlo. Zapněte nástroj a počkejte, dokud kotouč nedosáhne plné rychlosti. Poté pomalu spouštějte držadlo, aby se kotouč dostal do blízkosti dílu. Jakmile se kotouč dotkne materiálu, nejdříve nechejte opatrně kotouč proniknout a poté se zlepšující se stabilizací řezu postupně zvyšujte tlak. Na držadlo vyvíjejte takový tlak, aby vznikalo co nejmenší množství jisker.

Po dokončení řezu nástroj vypněte a před přesunutím držadla do polohy úplně nahoře **POČKEJTE, DOKUD SE PILOVÝ KOTOUČ ÚPLNĚ NEZASTAVÍ**. Bude-li držadlo zvednuto, dokud se kotouč stále otáčí, může být kotoučem zachycen materiál a v důsledku toho může dojít k nebezpečnému rozletování třísek. Pokud do dílu řezáte pouze částečně, zvedněte držadlo, dokud se kotouč stále otáčí. Vypnutí v průběhu řezání by mohlo poškodit karbidová ostří, která jsou ve styku s dílem.

Řezání úhelníků

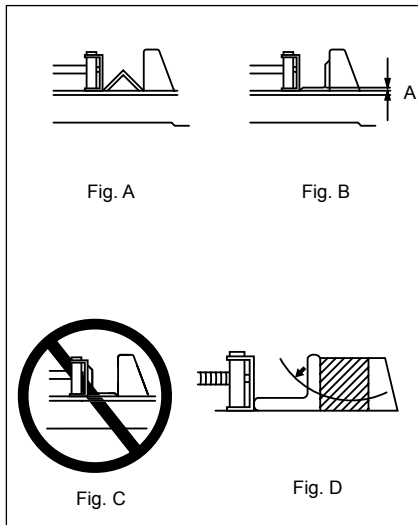

003782

Uchyťte díl ve svěráku, jak je ilustrováno na obrázku A a zahajte řezání. Budete-li řezat podle obrázku B, dojde ke zkrácení životnosti pilového kotouče.

⚠ POZOR:

- NEŘEŽTE díl, jak je ilustrováno na obrázku C. Mohlo by dojít k jeho vymrštění ze svěráku a potenciálně k poranění.

Pilový kotouč se opotřebovává více, je-li řezána oblast A ilustrovaná na obrázku B. Přiložte k dílu dřevěný blok jak je ilustrováno na obrázku D, aby pilový kotouč vstoupil do oblasti A pod požadovaným úhlem. Pomůžete tak prodloužit životnost pilového kotouče.

Při použití dřevěného bloku se zmenšují povolené rozměry řezání. Použijte dřevěný blok, jehož rozměry odpovídají maximálnímu povolenému rozměru řezání mínus rozměr řezaného dílu. Takto ještě více prodloužíte životnost pilového kotouče.

Řezání trubek, úhelníků a profilů

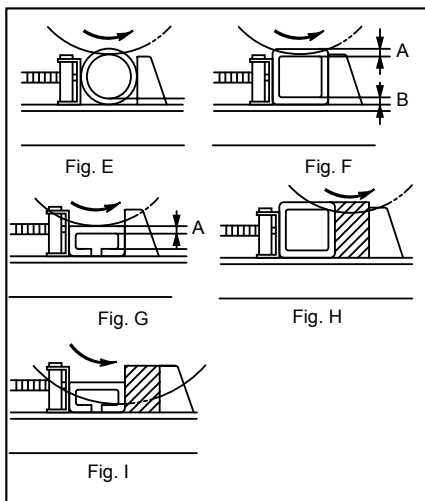

003783

Pilový kotouč se opotřebovává více, jsou-li řezány oblasti A a B ilustrované na obrázcích F a G. Přiložte k dílu dřevěný blok jak je ilustrováno na obrázcích H a I, aby pilový kotouč vstoupil do oblastí A a B pod požadovaným úhlem. Pomůžete tak prodloužit na maximum životnost pilového kotouče.

Při použití dřevěného bloku se zmenšují povolené rozměry řezání. Použijte dřevěný blok, jehož rozměry odpovídají maximálnímu povolenému rozměru řezání mínus rozměr řezaného dílu. Takto ještě více prodloužíte životnost pilového kotouče.

Řezání obdélníků

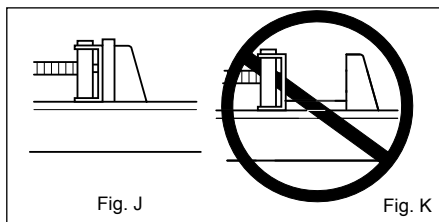

003784

Uchyťte díl ve svěráku, jak je ilustrováno na obrázku J a zahajte řezání.

⚠ POZOR:

- NEŘEŽTE díl, jak je ilustrováno na obrázku K. Mohlo by dojít k jeho vymrštění ze svěráku a potenciálně k poranění.

Přenášení nástroje

⚠ POZOR:

- Před zahájením přepravy nástroje je nutno nastavit přepravní řetěz tak, aby se omezila na minimum oblast, ve které je přístupný pilový kotouč.

Fig. 13

Sklopte hlavu nástroje do polohy, ve které lze k háčku na držadle upevnit řetěz. Při přenášení nástroje uchopte rukojeť.

ÚDRŽBA

⚠ POZOR:

- Než začnete provádět kontrolu nebo údržbu nástroje, vždy se přesvědčte, že je vypnutý a vytažený ze zásuvky.
- Nikdy nepoužívejte benzín, benzen, ředidlo, alkohol či podobné prostředky. Mohlo by tak dojít ke změnám barvy, deformacím či vzniku prasklin.

Výměna pilového kotouče

Budete-li pokračovat v používání tupého a opotřebovaného kotouče, může dojít k přetížení motoru a snížení účinnosti řezání. Jakmile již nelze provádět efektivní řezy, vyměňte opotřebovaný kotouč za nový.

Výměna uhlíků

Fig. 14

Uhlíky pravidelně vyjímejte a kontrolujte. Jsou-li opotřebované až po mezní značku, vyměňte je. Uhlíky musí být čisté a musí volně zapadat do svých držáků. Oba uhlíky je třeba vyměňovat současně. Používejte výhradně stejné uhlíky.

Pomocí šroubováku odšroubujte víčka uhlíků. Vyjměte opotřebované uhlíky, vložte nové a zašroubujte víčka nazpět.

Fig.15

Kvůli zachování BEZPEČNOSTI a SPOLEHLIVOSTI výrobku musí být opravy a veškerá další údržba či seřizování prováděny autorizovanými servisními středisky firmy Makita a s použitím náhradních dílů Makita.

VOLITELNÉ PŘÍSLUŠENSTVÍ

⚠POZOR:

- Pro váš nástroj Makita, popsany v tomto návodu, doporučujeme používat toto příslušenství a nástavce. Při použití jiného příslušenství či nástavců může hrozit nebezpečí zranění osob. Příslušenství a nástavce lze používat pouze pro jejich stanovené účely.

Potřebujete-li bližší informace ohledně tohoto příslušenství, obraťte se na vaše místní servisní středisko firmy Makita.

- Pilový kotouč s karbidovým ostřím
- Ochranné brýle
- Nástrčný klíč 17
- Odjišťovací tlačítko (spínací tlačítko)

POZNÁMKA:

- Některé položky seznamu mohou být k zařízení přibaleny jako standardní příslušenství. Přibalené příslušenství se může v různých zemích lišit.

Makita Corporation
Anjo, Aichi, Japan

884227C882

www.makita.com