



Dane aktualne na dzień: 12-07-2026 01:20

Link do produktu: <https://pajm.pl/loncin-lc2p80f-a-silnik-spalinowy-2-cylindrowy-pb95-764cm3-25-0km-80mm25-4mm-p-33959.html>



LONCIN LC2P80F-A Silnik spalinowy 2-cylindrowy PB95 764cm³ 25,0KM 80mm/25,4mm

Cena brutto	3 099,00 zł
Cena netto	2 519,51 zł
Cena poprzednia	3 989,00 zł
Dostępność	W naszym magazynie od 3 do 5 j.m.
Czas wysyłki	Od 2h dla produktów w naszym magazynie, produkty na zamówienie - zależnie od dostępności u dostawcy
Numer katalogowy	LC2P80F-A_LO
Kod producenta	LC2P80F-A
Kod EAN	5906434185892
Producent	Loncin

Opis produktu

LONCIN LC2P80F-A Silnik spalinowy 2-cylindrowy PB95 764cm³ 25,0KM 80mm/25,4mm

LC2P80 to silnik 2-cylindrowy produkowany z przeznaczeniem do maszyn ogrodowych, produkowany przez chińską firmę Loncin.

Ten silnik jest często stosowany w większych i droższych traktorkach ogrodowych, lub innych maszynach ogrodowych wymagających silnika o dużej mocy

Silnik ten pod innymi nazwami jest montowany w traktorkach renomowanych firm.

Wycinek modeli maszyn w których silnik LC2P80 jest zamontowany przedstawiamy w tabeli poniżej:

Producent / model silnika / SKU silnika	Model traktorka
Ariens / LC2P80F	Ikon / 915343
Husqvarna / Husqvarna 764 ccm	TC242T
STIHL / EVC 8000	RT 6127 Z

Cechy silnika LC2 P77F:

- V-TWIN - 2 cylindry
- Żeliwne tuleje cylindrów
- Metalowe krzywki,
- Kuty wał korbowy
- Konstrukcja wału korbowego z podwójną przeciwwagą, zmniejsza wibracje silnika
- **Smarowanie ciśnieniowo-rozbryzgowe wydłuża żywotność silnika**
- Wysokiej jakości pompa paliwa, stabilna i niezawodna.
- Na nowo opracowany układ paliwowy
- System automatycznej dekompresji zapewnia łatwy rozruch - zużywane jest mniej prądu akumulatora.
- Łatwy rozruch w ciągu trzech prób w temperaturze 4,5°C ~ 43,5°C
- Niski poziom hałasu i niski poziom wibracji
- Technologia analizy CAE służy do optymalizacji konstrukcji komponentów, redukcji wibracji i hałasu.
- Zastosowano specjalny materiał filtra, który zapobiega przedostawaniu się kurzu do silnika.
- Dwucylindrowy silnik V, konstrukcja OHV pod kątem 90, mały rozmiar, duża pojemność skokowa, duża moc wyjściowa.



- Zoptymalizowana konstrukcja rozrządu zaworowego, poprawiona wydajność spalania i moc zwiększona o 5-10% w porównaniu z silnikami o tej samej pojemności skokowej.
- Zoptymalizowany układ chłodzenia z odpowietrznikiem, wyposażony w chłodnicę oleju, obniża temperaturę oleju.
- Labiryntowa konstrukcja separacji paliwa i powietrza zmniejsza zużycie oleju.
- Dostarczany silnik wymaga manetki zmiany obrotów silnika
- **W standardowym wyposażeniu silnika znajdują się: pompa paliwa i oleju, tłumik, filtr oleju, filtr paliwa, 2-stopniowy filtr powietrza (gąbka + filtr papierowy)**

Ten konkretny model silnika jest w specyfikacji A co oznacza wał o długości 80mm i rozmiarze calowym czyli 25,4mm

Wymiary wału - ten model jest specyfikacji A:

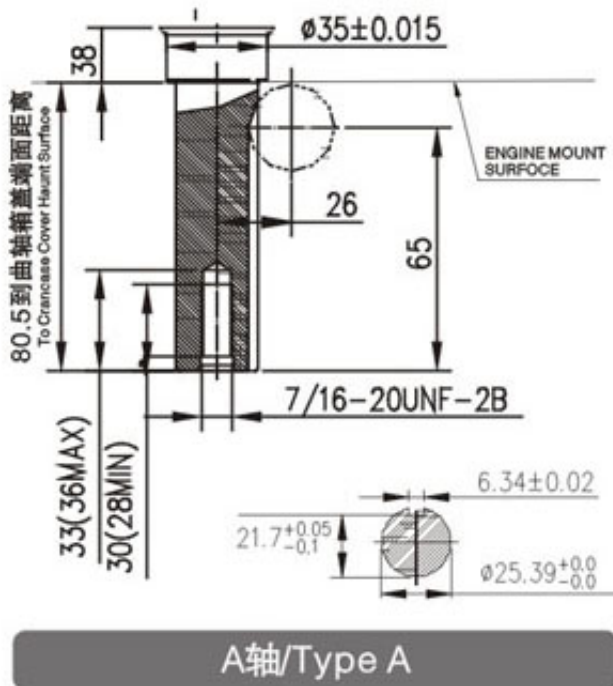

Wymiary silnika:

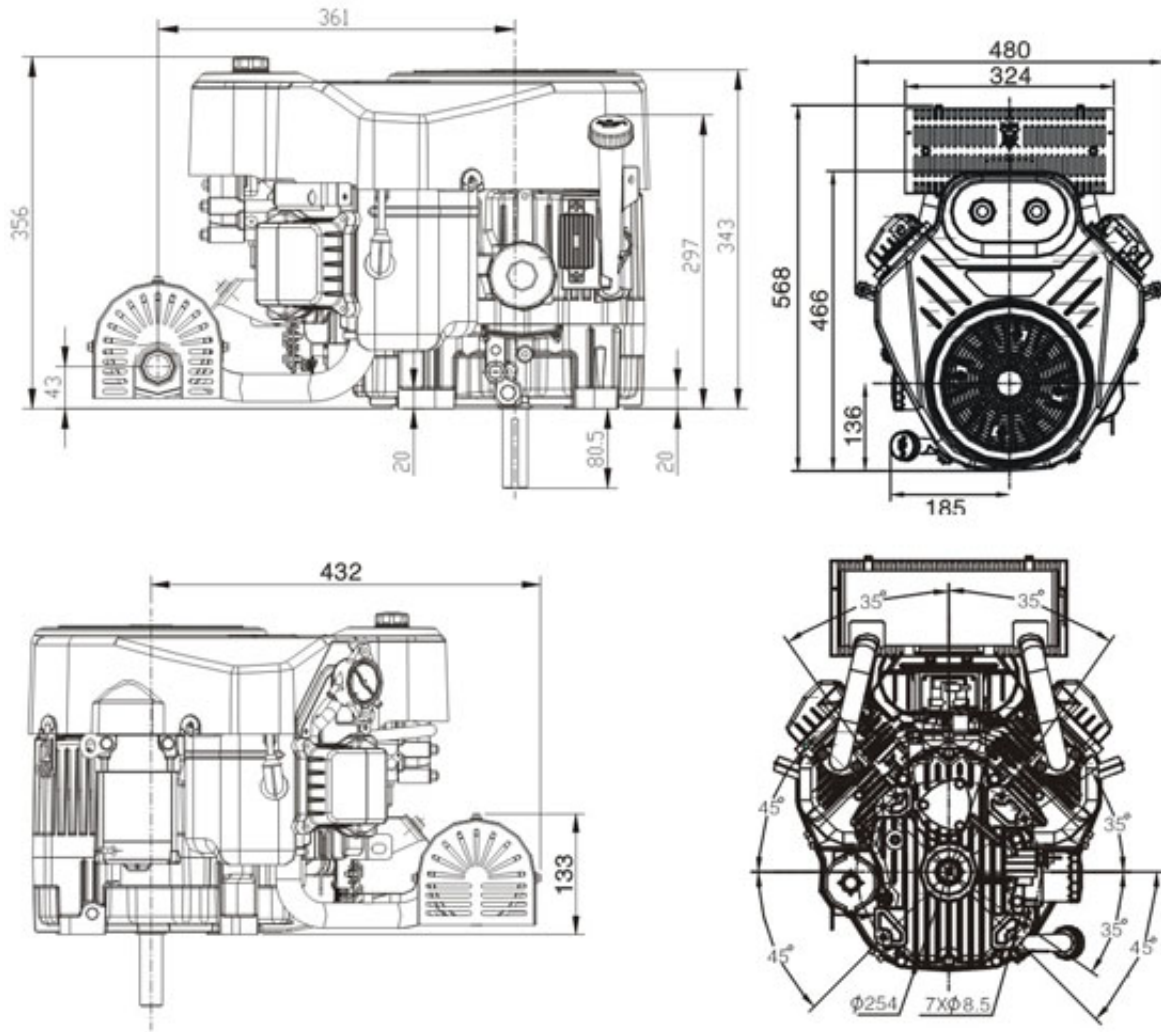

Moc:

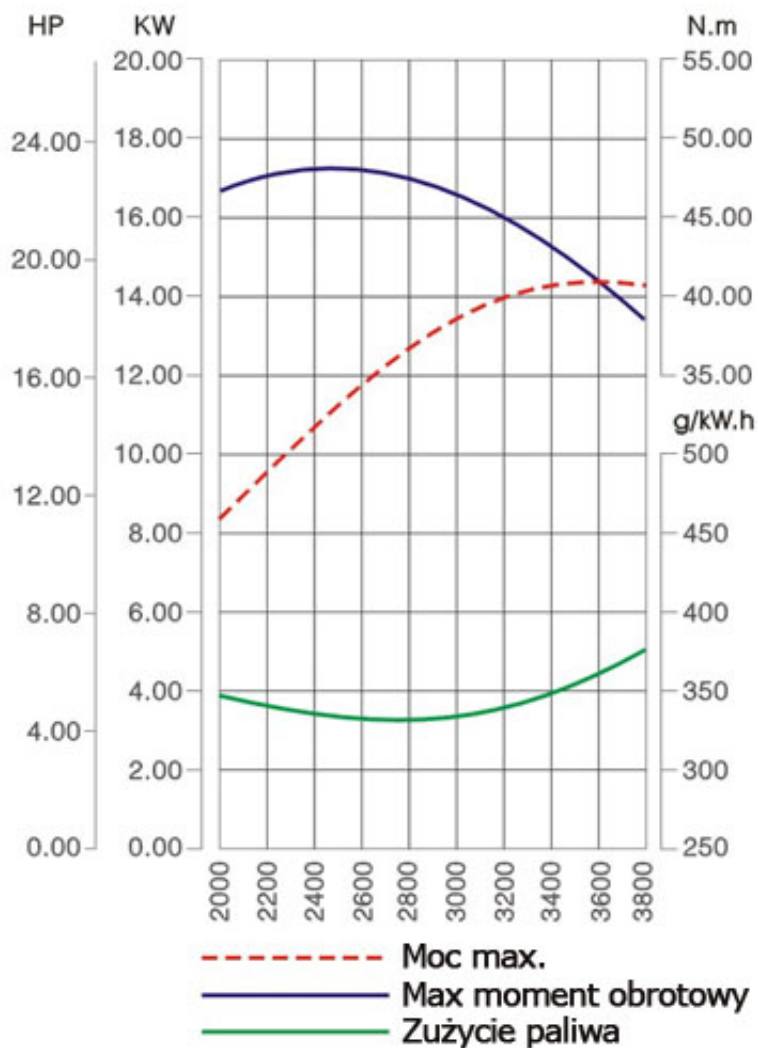

Czytaj więcej

Dane techniczne

Typ silnika

Standard emisji spalin

System rozruchu

Pojemność silnika

Średnica cylindra x skok tłoka

Długość wału

Średnica wału

Moc max.

Max. moment obrotowy

Moc nominalna

Pojemność miski olejowej

Pojemność zbiornika paliwa

Waga netto

Wymiary (Dł. x Szer. x Wys.) w mm

2-cylindrowy, chłodzony powietrzem OHV, benzynowy

Euro 5

Rozruch elektryczny - wymaga akumulatora (brak w zestawie)

764 cm³

80mm×76mm

80mm

25,4mm / 1"

18,38kW(25,0KM)/3600rpm

52,0 N.m/2400rpm

17,0kW(23,0KM)/3600rpm

2,4L

Brak - (zewnętrzny)

42kg

466×480×356



W skład dostawy wchodzi

- 1 x Silnik podany w nagłówku oferty w opakowaniu kartonowym
- 1 x Instrukcja obsługi
- 1 x Wybrany dokument sprzedaży

Dostawa nie zawiera oleju koniecznego do jego uruchomienia, możesz go dokupić wybierając spośród produktów z zakładki akcesoria.

Pojemność miski oleju tego silnika to 2,4 litra

Zalecamy 1 wymianę oleju do 5 godzin pracy (im szybciej tym lepiej), następne wymiany zgodnie z instrukcją obsługi

Katalogi, cenniki, ulotki, certyfikaty, warunki gwarancji

Umożliwiamy pobranie katalogów, ulotek, oraz cenników, najczęściej od tych cen udzielamy rabatów handlowych, zapraszamy do składania zapytań na produkty, których nie ma na naszej stronie.

Poniższe linki służą do pobierania , i/lub wyświetlenia wybranego pliku

[Warunki gwarancji Loncin / Cedrus](#)