



Dane aktualne na dzień: 09-07-2026 18:38

Link do produktu: <https://pajm.pl/loncin-lc1p96f-a-silnik-spalinowy-pb95-608cm3-20-0km-80mm25-4mm-p-33955.html>

LONCIN LC1P96F-A Silnik spalinowy PB95 608cm3 20,0KM 80mm/25,4mm



Cena brutto	1 999,00 zł
Cena netto	1 625,20 zł
Cena poprzednia	2 279,00 zł
Dostępność	Na zamówienie
Czas wysyłki	Od 2h dla produktów w naszym magazynie, produkty na zamówienie - zależnie od dostępności u dostawcy
Numer katalogowy	LC1P96F-A_LO
Kod producenta	LC1P96F-A
Kod EAN	5906434185830
Producent	Loncin

Opis produktu

LC1P96F-A LONCIN Silnik spalinowy PB95 608cm3 20,0KM 80mm/25,4mm

LC1P96 to silnik spalinowy produkowany przez chińską firmę Loncin.

Ten silnik jest często stosowany w różnej firmie traktorkach ogrodowych, często w wersji uboższej bez filtra oleju, który akurat w tej wersji silnikowej jest na wyposażeniu standardowym

Silnik ten pod innymi nazwami jest montowany w traktorkach renomowanych firm.

W ramach zwiększenia mocy urządzenia które posiadamy, można ten silnik zastosować zamiast LC1P92

Wycinek modeli maszyn w których silnik LC1P92 jest zamontowany przedstawiamy w tabeli poniżej:

Producent / model silnika / SKU silnika	Model traktorka
AL-KO / PRO 450 / 464929	T15-93.3 HDS-A, T15-95.4 HD-A, T15-93.3 HD-A, T15-95.6 HD-A, T15-93.7 HD-A, T15-93.9 HDS-A
OLEO-MAC / EMAK K1600 AWD / SGN482349032	OM92/16KH, OM92/16KH Exclusive, OM92R/16K, OM109L/16K, OM102R/16K
STIGA / ST 500 /	Estate 398 SE, Estate 598,
STIHL / EVC 4000 /	RT 4082, RT 5097

Cechy silnika LC1P96F:

- Żeliwna tuleja cylindra
- Metalowe krzywki,
- Kuty wał korbowy
- Konstrukcja wału korbowego z podwójną przeciwwagą, zmniejsza wibracje silnika
- **Smarowanie rozbryzgowie i ciśnieniowe wydłuża żywotność silnika**
- Wysokiej jakości pompa paliwa, stabilna i niezawodna.
- Pomiedzy filtrem powietrza a gaźnikiem zastosowano pierścień uszczelniający, który zapobiega przedostawaniu się trawy i pyłu do silnika.
- Dostarczany silnik wymaga manetki zmiany obrotów silnika
- **W standardowym wyposażeniu silnika znajdują się: pompa paliwa i oleju, tłumik, filtr oleju, filtr paliwa, 2-stopniowy filtr powietrza (gąbka + filtr papierowy)**



Ten konkretny model silnika jest w specyfikacji A co oznacza wał o długości 80mm i rozmiarze calowym czyli 25,4mm

Wymiary wału - ten model jest specyfikacji A:

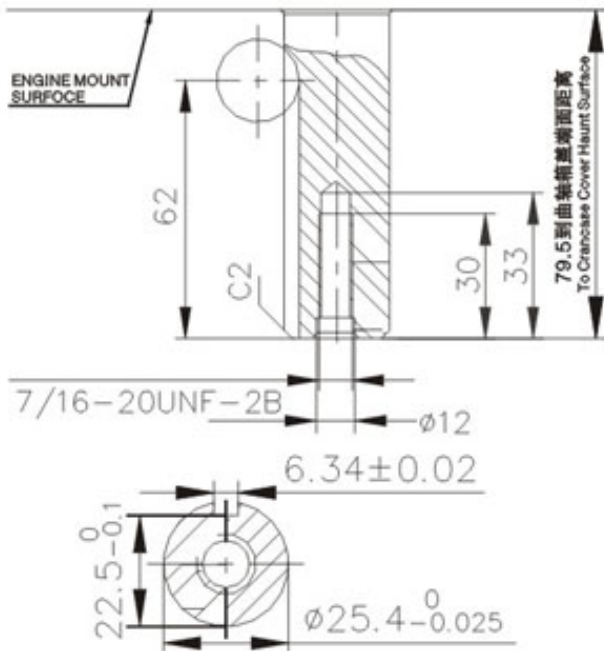

A轴/Type A

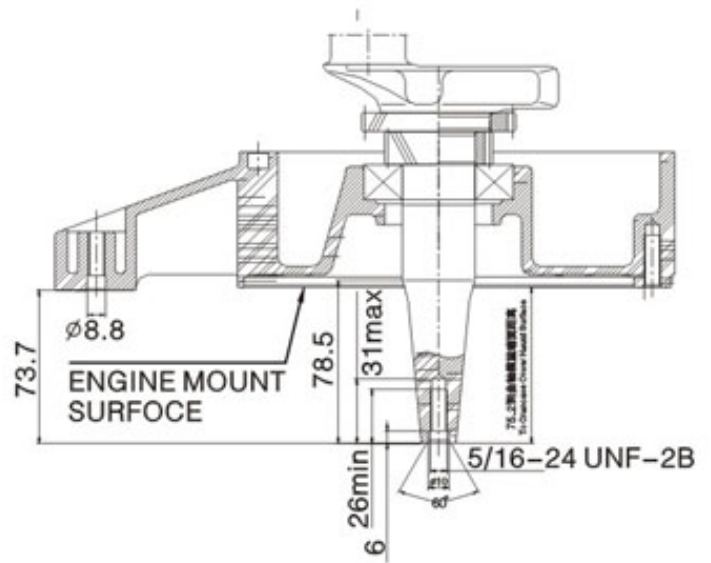

B轴/Type B

Wykres:

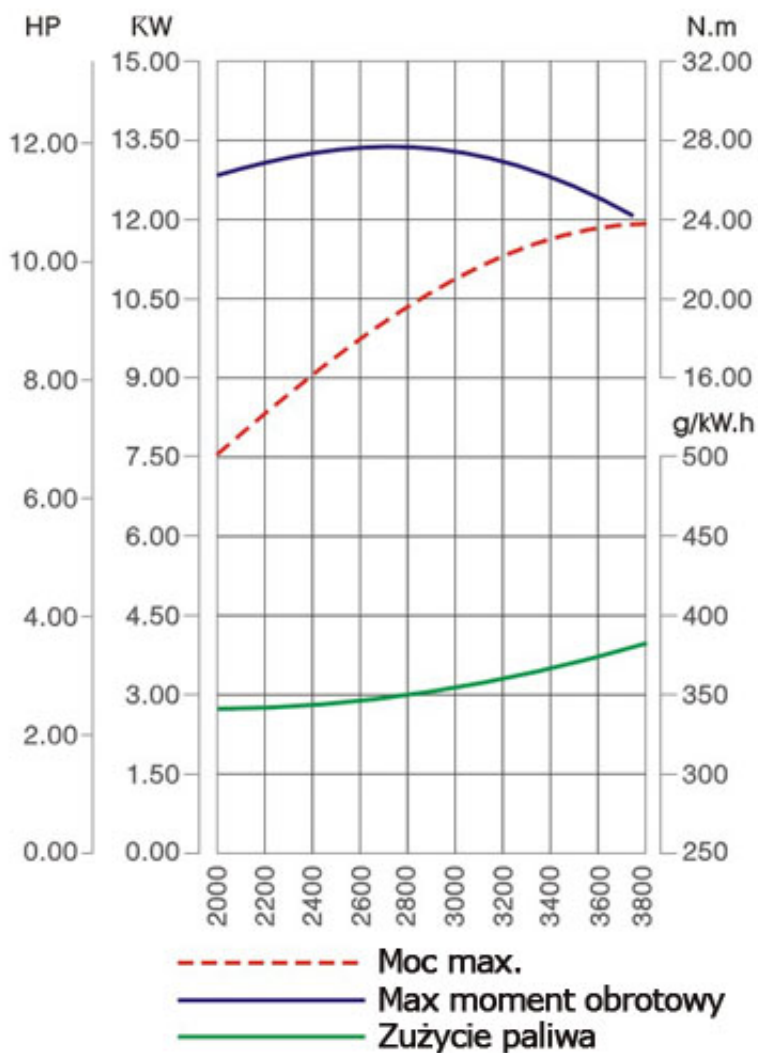

Czytaj więcej

Dane techniczne

Typ silnika	1-cylindrowy, chłodzony powietrzem OHV, benzynowy
Standard emisji spalin	Euro 5
System rozruchu	Rozruch elektryczny - wymaga akumulatora (brak w zestawie)
Pojemność silnika	608 cm ³
Średnica cylindra x skok tłoka	96mm×84mm
Długość wału	80mm
Średnica wału	25,4mm / 1"
Moc max.	14,7kW(20.0KM)/3600rpm
Max. moment obrotowy	36.0 N.m/2600rpm
Moc nominalna	11,5kW(15,6KM)/3600rpm
Pojemność miski olejowej	1.6L
Pojemność zbiornika paliwa	- (zewnątrzny)
Waga netto	35Kg
Wymiary (Dł. x Szer. x Wys.) w mm	465×434×331



W skład dostawy wchodzi

- 1 x Silnik podany w nagłówku oferty w opakowaniu kartonowym
- 1 x Instrukcja obsługi
- 1 x Wybrany dokument sprzedaży

Dostawa nie zawiera oleju koniecznego do jego uruchomienia, możesz go dokupić wybierając spośród produktów z zakładki akcesoria.

Pojemność miski oleju tego silnika to 1,6 litra

Zalecamy 1 wymianę oleju do 5 godzin pracy (im szybciej tym lepiej), następne wymiany zgodnie z instrukcją obsługi

Katalogi, cenniki, ulotki, certyfikaty, warunki gwarancji

Umożliwiamy pobranie katalogów, ulotek, oraz cenników, najczęściej od tych cen udzielamy rabatów handlowych, zapraszamy do składania zapytań na produkty, których nie ma na naszej stronie.

Poniższe linki służą do pobierania , i/lub wyświetlenia wybranego pliku

[Warunki gwarancji Loncin / Cedrus](#)